

USER'S GUIDE FOR THE

# KNIFE & TOOL SHARPENER MK.2

MODELS: WSKTS2-I, WSKTS2-A, WSKTS2-E



**⚠ WARNING!**

To reduce the risk of injury, the user must read and understand this instruction manual before using product. Save these instructions for future reference.

**⚠ WARNUNG!**

Um die Verletzungsgefahr zu verringern, muss der Benutzer dieses Handbuch gelesen und verstanden haben, bevor er das Produkt einsetzt. Bewahren Sie die Gebrauchsanleitung für späteres Nachschlagen auf.

**⚠ ATTENTION !**

Afin d'éviter tout risque de blessure, l'utilisateur doit lire et bien appréhender les consignes de ce mode d'emploi avant l'utilisation de l'appareil. Conserver ce mode d'emploi durant toute la durée de vie de l'appareil.

## **THANK YOU!**

Thank you for purchasing a Work Sharp Knife & Tool Sharpener. As the CEO, and 4th generation to lead our family's company I am excited that you have put your trust in our company and products. Work Sharp is filled with exceptional people who have each done their part to get this product in your hands. Our mission is that you are left surprised and delighted by your experience and I hope we have delivered.

At Work Sharp, we strive to make every sharpening experience easy, fast, and effective. I am confident you will find the performance and precision you expect in this high quality sharpening system. With this breakthrough approach to sharpening, you can now sharpen your tools much faster. It will work every time.

If you have questions, suggestions, or need help with your **WORK SHARP®** unit, please contact us. Our customer service representatives are here to help. We support what we build and we appreciate hearing from you!

Though we believe operating your **WORK SHARP®** will be intuitive, please read this User's Guide to ensure you achieve the superior results you desire. We have included some sharpening tips you may find handy. Please visit our website at [www.worksharptools.com](http://www.worksharptools.com).

There you will find:

- Demonstrations of all operations with the sights and sounds leading to successful knife sharpening
- Downloadable copies of this User's Guide
- Warranty registration
- Service and contact numbers

Thank you again for buying a WORK SHARP® Knife & Tool Sharpener. Enjoy its performance. Work Smart, WORK SHARP®!

A handwritten signature in black ink, appearing to read "Matt Bernard". The signature is fluid and cursive, with the first name "Matt" written in a larger, more prominent script than the last name "Bernard".

**MATTHEW BERNARD**

CEO, Work Sharp, LLC

Maker of Work Sharp® and Drill Doctor®

# TABLE OF CONTENTS

Original Instructions

## ENGLISH

<b>SAFETY INFORMATION</b> .....	<b>5</b>
<b>THE ANATOMY OF A KNIFE</b> .....	<b>10</b>
<b>GETTING TO KNOW YOUR KNIFE &amp; TOOL SHARPENER</b> .....	<b>11</b>
<b>SETTING UP YOUR SHARPENER</b> .....	<b>12</b>
<b>BEST TECHNIQUES</b> .....	<b>15</b>
<b>SHARPENING KITCHEN KNIVES</b> .....	<b>16</b>
<b>SHARPENING OUTDOOR KNIVES</b> .....	<b>18</b>
<b>SHARPENING SERRATED KNIVES</b> .....	<b>20</b>
<b>SHARPENING KNIVES WITH PARTIAL SERRATIONS</b> .....	<b>21</b>
<b>SHARPENING GUT HOOKS</b> .....	<b>22</b>
<b>SHARPENING SINGLE-BEVEL KNIVES</b> .....	<b>23</b>
<b>SHARPENING SCISSORS</b> .....	<b>24</b>
<b>SHARPENING EDGED TOOLS</b> .....	<b>25</b>
<b>SHARPENING CUTTING TOOLS</b> .....	<b>26</b>
<b>SHARPENING MOWER BLADES</b> .....	<b>27</b>
<b>GRINDING, POLISHING, DEBURRING</b> .....	<b>28</b>
<b>WARRANTY</b> .....	<b>29</b>
<b>GERMAN</b> .....	<b>30</b>
<b>FRENCH</b> .....	<b>58</b>

PLEASE LEAVE A REVIEW ON [AMAZON](https://www.amazon.com), [WORKSHARPTOOLS.COM](https://www.worksharptools.com)  
OR WHEREVER YOU PURCHASED YOUR PRODUCT



***WORK SHARP® KNIFE & TOOL SHARPENER***

Class II - Consumer Product WSKTS2-I, WSKTS2-A, WSKTS2-E

Belt sharpener

Manufactured by Work Sharp, LLC

Maker of Work Sharp® and Drill Doctor®

# SAFETY INFORMATION

---

You will be creating incredibly sharp knives and tools with this sharpener. Please handle them with care. Use caution to avoid cutting yourself.

## GENERAL POWER TOOL SAFETY WARNINGS



**⚠ WARNING!** Read all safety warnings, instructions, illustrations and specifications provided with this power tool. Failure to follow the warnings and instructions may result in electric shock, fire and/or serious injury.

Save all warnings and instructions for future reference. The term “power tool” in the warnings refers to your mains-operated (corded) power tool or battery-operated (cordless) power tool.

## SAVE THESE INSTRUCTIONS

### 1) WORK AREA SAFETY

- a) **Keep work area clean and well lit.** Cluttered or dark areas invite accidents.
- b) **Do not operate power tool in explosive atmospheres, such as in the presence of flammable liquids, gases or dust.** Power tools create sparks which may ignite the dust or fumes.
- c) **Keep children and bystanders away while operating a power tool.** Distractions can cause you to lose control.

### 2) ELECTRICAL SAFETY

- a) **Power tool plugs must match the outlet. Never modify the plug in any way. Do not use any adapter plugs with earthed (grounded) power tools.** Unmodified plugs and matching outlets will reduce risk of electric shock.
- b) **Avoid body contact with earthed or grounded surfaces such as pipes, radiators, ranges and refrigerators.** There is an increased risk of electric shock if your body is earthed or grounded.
- c) **Do not expose power tools to rain or wet conditions.** Water entering a power tool will increase the risk of electric shock.
- d) **Do not abuse the cord. Never use the cord for carrying, pulling or unplugging the power tool. Keep cord away from heat, oil, sharp edges or moving parts.** Damaged or entangled cords increase the risk of electric shock.
- e) **When operating a power tool outdoors, use an extension cord suitable for outdoor use.** Use of a cord suitable for outdoor use reduces the risk of electric shock.
- f) **If operating a power tool in a damp location is unavoidable, use a ground fault circuit interrupter (RCD) protected supply.** Use of an RCD reduces the risk of electric shock. (It is recommended that the tool is always supplied via a residual current device with a rated residual current of 30 mA or less.)

### 3) PERSONAL SAFETY

- a) **Stay alert, watch what you are doing and use common sense when operating a power tool. Do not use a power tool while you are tired or under the influence of drugs, alcohol or medication.** A moment of inattention while operating power tool may result in serious personal injury.
- b) **Use personal protective equipment. Always wear eye protection.** Protective equipment such as dust mask, non-skid safety shoes, hard hat, or hearing protection used for appropriate conditions will reduce personal injuries.
- c) **Prevent unintentional starting. Ensure the switch is in the off-position before connecting to power source and/or BATTERY pack, picking up or carrying the tool.** Carrying power tools with your finger on the switch or plugging in power tools that have the switch on invites accidents.
- d) **Remove any adjusting key or wrench before turning the power tool on.** A wrench or a key left attached to a rotating part of the power tool may result in personal injury.
- e) **Do not overreach. Keep proper footing and balance at all times.** This enables better control of the power tool in unexpected situations.
- f) **Dress properly. Do not wear loose clothing or jewelry. Keep your hair, clothing and gloves away from moving parts.** Loose clothes, jewelry or long hair can be caught in moving parts.
- g) **If devices are provided for the connection of dust extraction and collection facilities, ensure these are connected and properly used.** Use of dust collection can reduce dust-related hazards.
- h) **Do not let familiarity gained from frequent use of tools allow you to become complacent and ignore tool safety principles.** A careless action can cause severe injury within a fraction of a second.

### 4) POWER TOOL USE AND CARE

- a) **Do not force the power tool. Use the correct power tool for your application.** The correct power tool will do the job better and safer at the rate for which it was designed.
- b) **Do not use the power tool if the switch does not turn it on and off.** Any power tool that cannot be controlled with the switch is dangerous and must be repaired.
- c) **Disconnect the plug from the power source and/or remove the BATTERY pack, if detachable, from the power tool before making any adjustments, changing accessories, or storing power tools.** Such preventive safety measures reduce the risk of starting the power tool accidentally.
- d) **Store idle power tools out of the reach of children and do not allow persons unfamiliar with the power tool or these instructions to operate the power tool.** Power tools are dangerous in the hands of untrained users.
- e) **Maintain power tools. Check for misalignment or binding of moving parts, breakage of parts and any other condition that may affect the power tools operation. If damaged, have the power tool repaired before use.** Many accidents are caused by poorly maintained power tools.
- f) **Keep cutting tools sharp and clean.** Properly maintained cutting tools with sharp cutting edges are less likely to bind and are easier to control.
- g) **Use the power tool, accessories and belts etc., in accordance with these instructions and in the manner intended for the particular type of power tool, taking into account the working conditions and the work to be performed.** Use of the power tool for operations different from those intended could result in a hazardous situation.

**h) Keep handles and grasping surfaces dry, clean and free from oil and grease.** Slippery handles and grasping surfaces do not allow for safe handling and control of the tool in unexpected situations. Hold the power tool by insulated gripping surfaces, because the sanding surface may contact its own cord. Cutting a "live" wire may make exposed metal parts of the power tool "live" and could give the operator an electric shock.

## 5) SERVICE

**a) Have your power tool serviced by a qualified repair person using only identical replacement parts.** This will ensure that the safety of the power tool is maintained.

### **WORK SHARP, LLC**

Mail ..... 210 E. Hersey St. Ashland, OR 97520 USA

Phone ..... 1 (800) 597-6170

Fax ..... 1 (541) 552-1377

E-mail ..... info@worksharptools.com

Web ..... www.worksharptools.com

**b) Do not dispose of electrical products with household waste.** Waste electrical products should not be disposed of with household waste. Please recycle where facilities exist. Check with your local authority or retailer for recycling advice.



**c) To replace a damaged power supply cord (Type Y), your power tool must be returned to the Service Center.**

## **BELT SANDER SAFETY RULES**

**⚠ WARNING: Hold the power tool by insulated gripping surfaces, because the sanding surface may contact its own cord.** Cutting a "live" wire may make exposed metal parts of the power tool "live" and could give the operator an electric shock.

**⚠ WARNING: ALWAYS use proper safety glasses.** Everyday eyeglasses are NOT safety glasses. Also use face or dust mask if operation is dusty. **ALWAYS WEAR CERTIFIED SAFETY EQUIPMENT.**

**⚠ WARNING: Use of this tool can generate and/or disperse dust, which may cause serious and permanent respiratory or other injury.** Always use NIOSH/ OSHA approved respiratory protection appropriate for the dust exposure. Direct particles away from face and body.

**⚠ CAUTION: Wear appropriate hearing protection during use. Under some conditions and duration of use, noise from this product may contribute to hearing loss.**

- **Always hold tool firmly.**
- **Use clamps or another practical way to secure and support the work piece to a stable platform.** Holding the work by hand or against your body leaves it unstable and may lead to loss of control.
- **Avoid prolonged contact with dust from power sanding, sawing, grinding, drilling, and other construction activities. Wear protective clothing and wash exposed areas with soap and water.** Allowing dust to get into your mouth, eyes, or lie on the skin may promote absorption of harmful chemicals.
- **Do NOT energize tool unless the sharpening cassette is firmly engaged in either the sharpening or grinding position.**

# SAFETY GUIDELINES – DEFINITIONS

The label on your tool may include the following symbols.

V..... Volt

Hz..... Hertz

min ..... minutes

 ..... direct current

 ..... Class II Construction

 ..... safety alert symbol

A ..... amperes

W..... watts

 ..... alternating current

$n_0$ ..... no load speed

 ..... earthing terminal

$\text{min}^{-1}$  ..... revolutions or reciprocations per minute

## MOTOR

Be sure your power supply agrees with nameplate marking. 230 VAC only means your tool will operate on standard 230V 50 Hz household power. Do not operate AC tools on DC. This information is printed on the nameplate. Lower voltage will cause loss of power and can result in over-heating.

## SPECIFICATIONS

Machine Specifications

MODEL	MOTOR SPECIFICATIONS	INPUT	WEIGHT
WSKTS2-I, WSKTS2-A, WSKS2-E	230V 50 Hz	0.6A	0.73 kg / 1.6 lbs

NOISE AND VIBRATION DATA	
Sound Pressure Level at operators ear (under load)	74.9 dB (A); K = 3dB(A)
Sound Power Level (under load)	85.9dB (A); K = 3dB(A)
Vibration Level (front handle under load)	1.04 $\text{m/s}^2$



## ***EMISSIONS***

The declared vibration total value has been measured in accordance with a standard test method and may be used for comparing one tool with another. The declared vibration total value may also be used in a preliminary assessment of exposure.

The vibration emission during actual use of the power tool can differ from the declared total value depending on the ways in which the tool is being used.

Identify safety measures to protect the operator that are based on an estimation of exposure in the actual conditions of use (taking account of all parts of the operating cycle such as the times when the tool is switched off and when it is running idle in addition to the trigger time).

### ***INTENDED USES:***

- Grinding, Sharpening and Honing applications on knives and tools
- Light duty grinding in metal
- Only for use with consumer use
- Tool should only be used with sharpening cassette installed

### ***UNINTENDED USES:***

- Industrial or commercial grinding or sharpening applications
- Extended, continuous heavy duty use beyond 30 minutes per hour

# THE ANATOMY OF A KNIFE

---

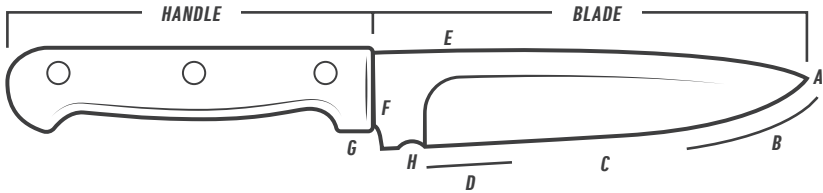

- A. POINT** The very end of the knife, which is used for piercing
- B. TIP** The first third of the blade (approximately) which is used for small or delicate work
- C. EDGE** The cutting surface of the knife, which extends from the point to the heel
- D. HEEL** The rear part of the blade, used for cutting activities that require more force
- E. SPINE** The top, thicker portion of the blade, which adds weight and strength
- F. BOLSTER** The thick metal portion joining the handle and the blade, which adds weight and balance
- G. FINGER GUARD** The portion of the bolster that keeps the user's hand from slipping onto the blade
- H. CHOIL** A notch in the blade that starts the cutting edge.

**NOTE:** Many pocket knives include a thumbstud to open the blade. Lower the handle when sharpening to ensure the thumbstud does not contact the abrasive belt.

**NOTE:** Knives are made of different steels. Softer steels will sharpen quickly. Harder steels will take longer to sharpen, but they also hold their edge longer.

# GETTING TO KNOW YOUR KNIFE & TOOL SHARPENER

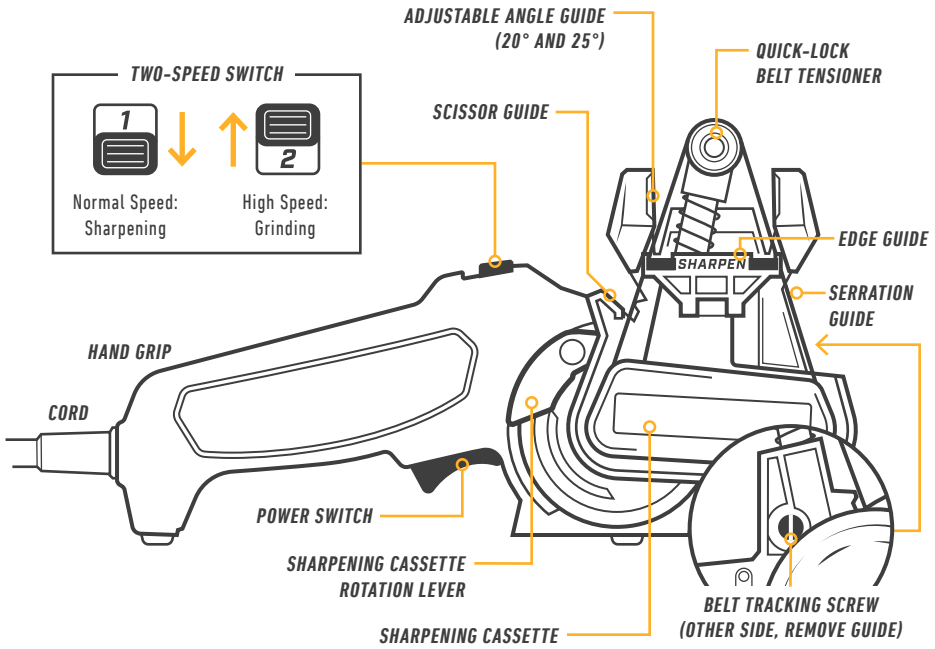

## INCLUDED SHARPENING BELTS (2 EACH)

GRIT	COLOR	REPLACEMENT KITS	APPLICATION
P80	<b>GREEN</b>	WSSA0002703	Coarse grit belt for grinding and sharpening most tools.
P220	<b>RED</b>	WSSA0002704	Medium grit belt for knife and scissor sharpening.
6000	<b>PURPLE</b>	WSSA0002705	Fine grit belt for honing knives.

Abrasive belt dimensions: ½" x 12"

Replacement belts and more grit selection available at: [www.worksharptools.com](http://www.worksharptools.com)

# SETTING UP YOUR SHARPENER

## 1. SHARPENING CASSETTE

Squeeze and hold sharpening cassette rotation lever and rotate the cassette up, clockwise (pressing inward to keep flush with the power base) to **SHARPEN** or **GRIND** position.

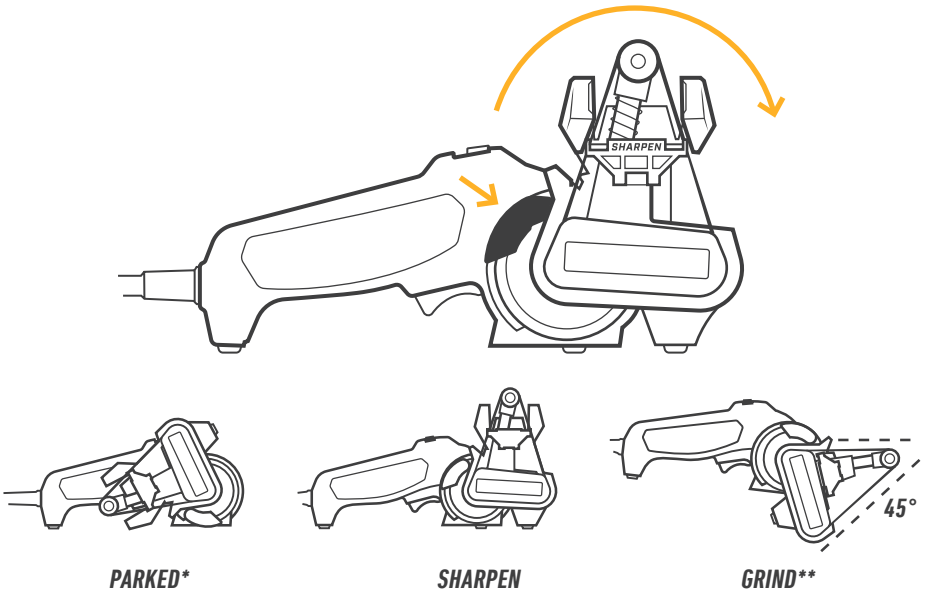

**PARKED\***

**SHARPEN**

**GRIND\*\***

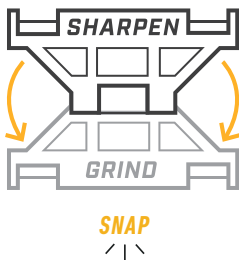

\* ⚠ Do not power the sharpener while in the parked position.

\*\* For grinding applications, remove the Angle Guide as illustrated in section 3 by pulling straight up and off and flip Edge Guide down.

## 2. INSTALL DESIRED BELT

These engineered abrasives are long lasting and cool cutting.

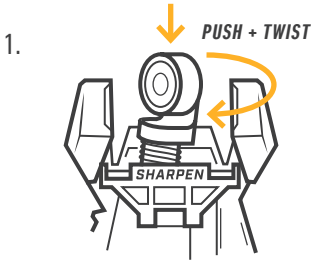

Push tensioner down and rotate clockwise  $\frac{1}{4}$  turn to lock in place.

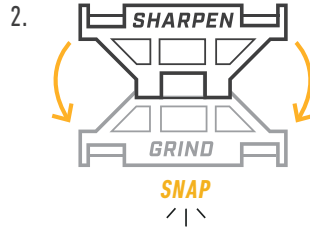

Flip Edge Guide down and out of the way to make belt changes easier. Snap into place.

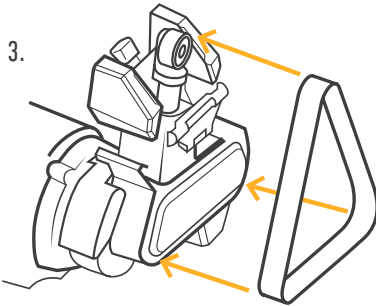

Center belt on all three pulleys.

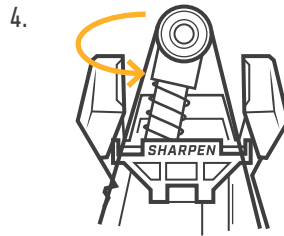

Turn tensioner  $\frac{1}{4}$  turn counter-clockwise to release. Spin belt by hand to ensure properly centered on pulleys before powering up. Return the Edge Guide to the up position.

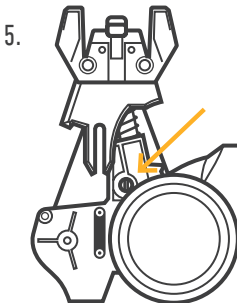

The belt tracking screw (on back of sharpener, with guide removed) can be adjusted to correct belt tracking.

### 3. ANGLE GUIDE

The angle guide will help create a consistent bevel across the entire edge of a blade. The guide can be set to 20° or 25°. The guide can be removed completely for belt changes or grinding tasks.

To install, align and slide the guide over the fasteners. Push until the guide snaps into place.

To remove, pull up on the guide.

**NOTE:** The belt tracking screw (accessible with the guide removed) can be adjusted to correct belt tracking.

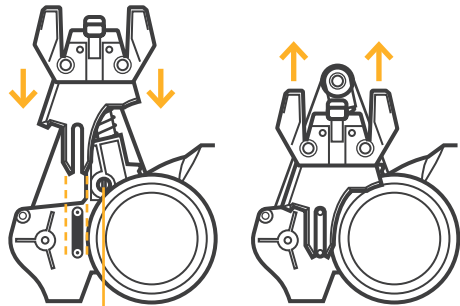

Back side of sharpener shown for reference

Adjust the angle by pushing the lever on the back of the guide up or down. The lever will snap into position.

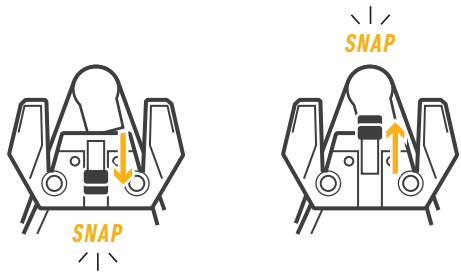

Down for 25°

Up for 20°

# BEST TECHNIQUES

- Keep the blade against the amber line on Angle Guide. Place knife into the Angle Guide slot, with blade resting on Edge Guide. Maintain this position and pull knife across belt.
- Pull straight through the guide and **stop when the tip of the blade reaches the middle of the belt**.
- For blades with flat edges (see below), do not lift the blade handle.



- For blades with extreme curvature you may need to lift the handle, keeping the blade profile perpendicular to the belt.

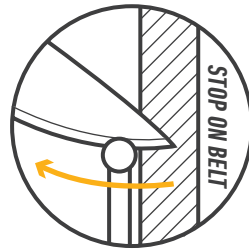
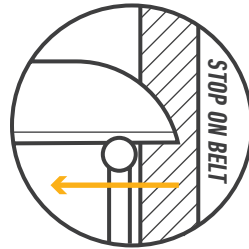
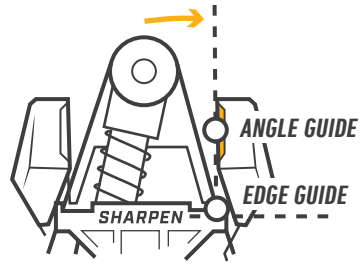

## TROUBLESHOOTING:

- a) Problem:** The tips of my knives are becoming rounded.  
**Solution 1:** Stop while the blade's tip is still supported by the belt to reduce tip rounding.  
**Solution 2:** Keep the blade edge perpendicular to the belt to reduce tip rounding.
- b) Problem:** How do I feel for a burr at the cutting edge to know when to proceed from P220 to 6000?  
**Solution:** Slide your finger perpendicular and away from the cutting edge. The burr will feel like a small 'ridge' or 'wire' at the edge.
- c) Problem:** My knives are cutting into the edge guide.  
**Solution:** Use much lighter pressure. Using only the weight of the blade for best results.

**NOTE:** This tool is not intended for heavy-duty use; do not exceed 30 minutes use in 1 hour.

# SHARPENING KITCHEN KNIVES

NON-SERRATED KNIVES ONLY

## SET UP

BELT	ANGLE GUIDE	EDGE GUIDE	SPEED
RED P220	FLIP UP (20°)	UP	SHARPENING (1)

## STEP 1

With knife resting on the Angle Guide and Edge Guide, squeeze power switch, and pull the knife straight and steadily through from heel to tip of blade. **Power down when the point of the blade is on the center of the belt.**

**TIP:** An 8" knife should take 4 seconds per stroke.

Continue until a slight burr develops on the opposite side (usually 5-10 strokes – harder steels may require more strokes).

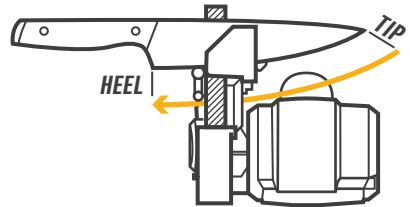
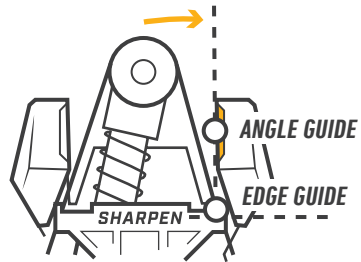

**PROPER TECHNIQUE:** Keep the blade in the slot, up against the amber line on the Angle Guide and with the blade resting on the Edge Guide. Maintain this position and stop as the tip reaches the center of the belt.

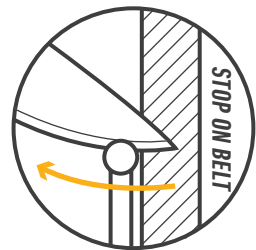



## STEP 2

Repeat step 1 now using the *left side* of guide.

Repeat the same number of strokes as performed in step 1.

Your knife should now be “tomato sharp”. If you choose, you can proceed with the purple 6000 grit belt and hone the edge for even sharper results!

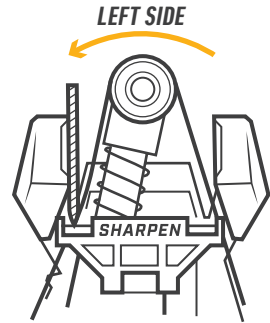

## STEP 3 (OPTIONAL)

Remove red belt, install *PURPLE 6000 BELT*.

Hone the knife by alternating sides evenly until burr is removed (5 strokes per side, 10 strokes total).

**RE-SHARPENING:** When re-sharpening, use the *RED BELT* until a burr is formed, then the *PURPLE BELT* for 5 strokes per side.

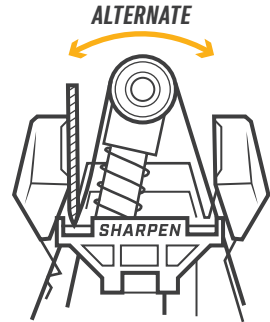

SHARPEN	
<i>P220 RED</i>	× 10
<i>6000 PURPLE</i>	× 10

RE-SHARPEN	
<i>P220 RED</i>	× 2 - 6
<i>6000 PURPLE</i>	× 10

# SHARPENING OUTDOOR KNIVES

POCKET KNIVES, HUNTING KNIVES, FILET KNIVES, ETC.

## SET UP

BELT	ANGLE GUIDE	EDGE GUIDE	SPEED
RED P220	FLIP DOWN (25°)	UP*	SHARPENING (1)**

## STEP 1

With knife on the guides, squeeze power switch, and pull the knife straight and steadily through across the belt from heel to tip of blade. **Power off when the point of the blade is on the center of the belt.**

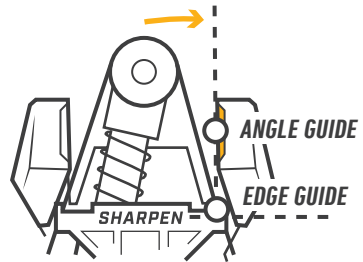

**TIP:** An 4" knife should take 2 seconds per stroke.

Repeat until a slight burr develops on the opposite side (usually 5-10 strokes – harder steels may require more strokes).

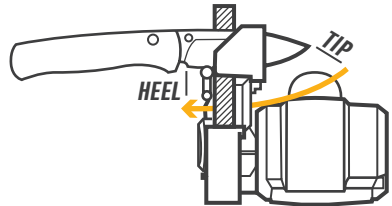

**PROPER TECHNIQUE:** Keep the blade in the slot, up against the amber line on the Angle Guide and with the blade resting on the Edge Guide. Maintain this position and stop as the tip reaches the center of the belt.

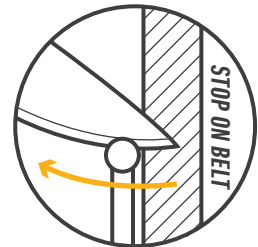

- \* Some knives with thumbstuds, flipper tabs, or forward swept handles may require you to lower the Edge Guide to allow the entire length of the blade to be sharpened.
- \*\* If the knife is very damaged, and/or if chips need to be removed use #2 Speed.

## STEP 2

Repeat **STEP 1** now using the **LEFT SIDE** of guide.

Make the same number of strokes as performed on the right side.

Your knife should now be “toothy sharp”. If you choose, you can proceed with the **PURPLE 6000 GRIT BELT** and hone the edge for even sharper results!

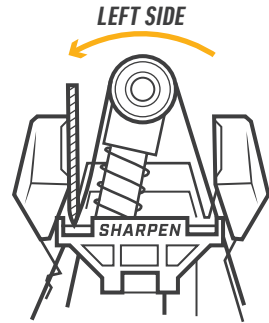

## STEP 3 (OPTIONAL)

Remove red belt, install **PURPLE 6000 BELT**.

Hone the knife by alternating sides evenly until burr is removed (5 strokes per side, 10 strokes total).

**RE-SHARPENING:** When re-sharpening, use the **RED BELT** until a burr is formed, then the **PURPLE BELT** for 5 strokes per side.

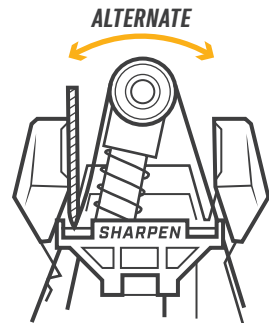

SHARPEN	
<b>P220 RED</b>	× 10
<b>6000 PURPLE</b>	× 10

RE-SHARPEN	
<b>P220 RED</b>	× 2 - 6
<b>6000 PURPLE</b>	× 10

# SHARPENING SERRATED KNIVES

**NOTE:** Serrated knives have a flat side and a beveled side; sharpen only the flat side.

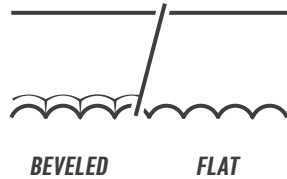

## SET UP

BELT	ANGLE GUIDE	EDGE GUIDE	SPEED
PURPLE 6000	N/A	UP	SHARPENING (1)

## STEP 1

Place flat side of blade against the serrated knife guide at the bolster / handle. Squeeze power switch; pull knife steadily across belt from bolster to tip of blade; 8-in. knife should take 4 seconds.

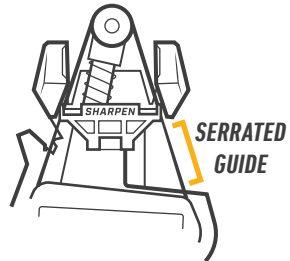

**NOTE:** Only place serrated blades on downhill / right side of belt; otherwise, you risk cutting the belt.

Repeat 2 to 3 strokes.

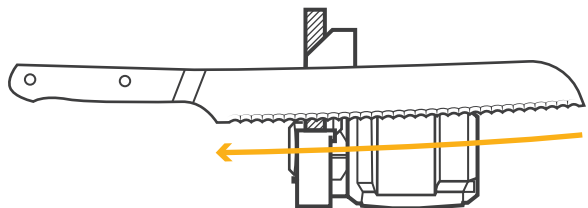

# SHARPENING KNIVES WITH PARTIAL SERRATIONS

---

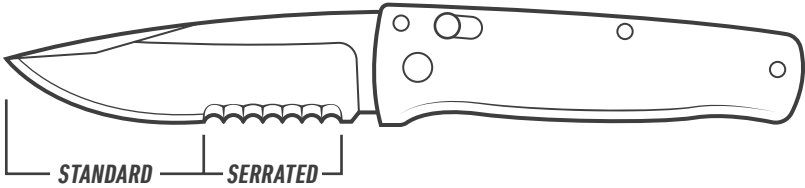

## STEP 1

Follow the **SHARPENING OUTDOOR KNIVES** instructions on the standard portion of the blade using the Angle Guide set at 25°.

## STEP 2

Follow the **SHARPENING SERRATED KNIVES** instructions on the serrated portion of the blade using the serrated knife guide.

# SHARPENING GUT HOOKS

## & BLADES WITH DEEP CONCAVE CURVES

**NOTE:** Follow instructions **SHARPENING OUTDOOR KNIVES** on the standard portion of the blade using the Angle Guide set at 25°.

### SET UP

BELT	ANGLE GUIDE	EDGE GUIDE	SPEED
PURPLE 6000	REMOVED*	DOWN	SHARPENING (1)

### STEP 1

Place curve of gut hook over the belt on downhill side; allow belt to conform to blade's curve.

**NOTE:** Only use the downhill / right side of the belt or you will cut the belt.

Squeeze power switch; hone 2 to 4 seconds.

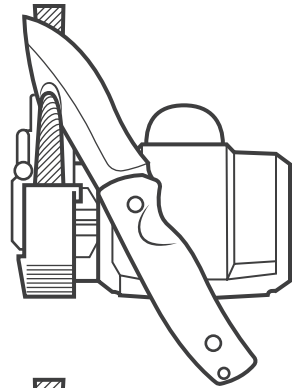

### STEP 2

Repeat **STEP 1** on other side of gut hook.

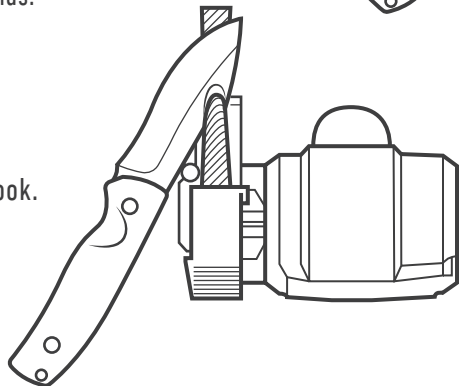

\* Pull up on the Angle Guide to remove from the Sharpening Cassette.

# SHARPENING SINGLE-BEVEL KNIVES

## SET UP

BELT	ANGLE GUIDE	EDGE GUIDE	SPEED
RED P220	FLIP UP (20°)	UP	SHARPENING (1)

## STEP 1

Follow instructions for standard-edged knives on the beveled side of the blade **ONLY**.

Continue until a slight burr develops on the flat side (usually 5 strokes.)

## STEP 2

Install **PURPLE BELT** and repeat **STEP 1**.

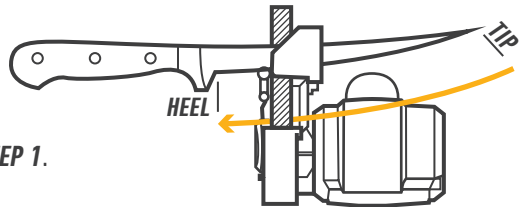

## STEP 3

Hone flat side of the blade using the serrated guide.

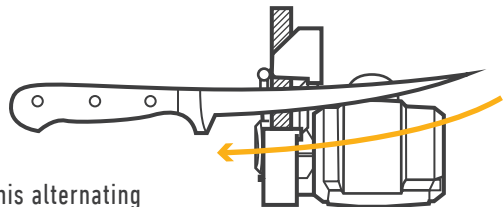

**TIP:** It may be necessary to repeat this alternating process of bevel sharpening and back honing to achieve the sharpest results (no burr).

# SHARPENING SCISSORS

**SHARPEN ONLY THE BEVELED SIDE OF YOUR SCISSORS.**

Marking the beveled side with a black marker will make it easier to see when the cutting edge has been sharpened.

## SET UP

BELT	ANGLE GUIDE	EDGE GUIDE	SPEED
PURPLE 6000	SCISSOR	UP	SHARPENING (1)

### STEP 1

Place scissor blade in guide slot all the way to the hinge. Keep the blade flat on the guide while sharpening.

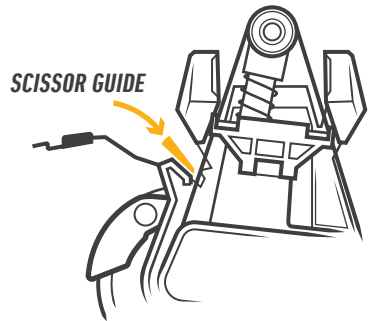

### STEP 2

Pull scissors steadily through guide along full length of blade.

### STEP 3

Repeat **STEP 1** about 5 times or until black marker is sharpened off.

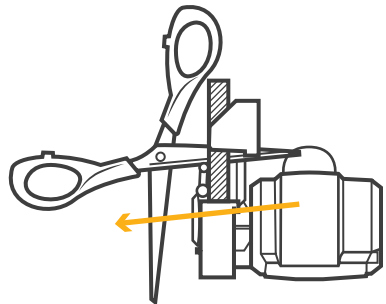

**NOTE:** Damaged or extremely dull scissors may need the **RED P220** Belt.



# SHARPENING EDGED TOOLS

## SHOVELS, HOES, AXES, PICKAXES, POST-HOLE DIGGERS, & OTHER EDGED TOOLS

**NOTE:** Tools such as these do not require sharpening to a precise angle; just let the belt conform to the edge of the tool. It will take longer to restore an edge to severely damaged tools.

### SET UP

Rotate Sharpening Cassette into the Grinding position.



BELT	ANGLE GUIDE	EDGE GUIDE	SPEED
GREEN P80	REMOVED*	DOWN	GRINDING (2)

### STEP 1

Clamp tool to be sharpened securely in bench vise.

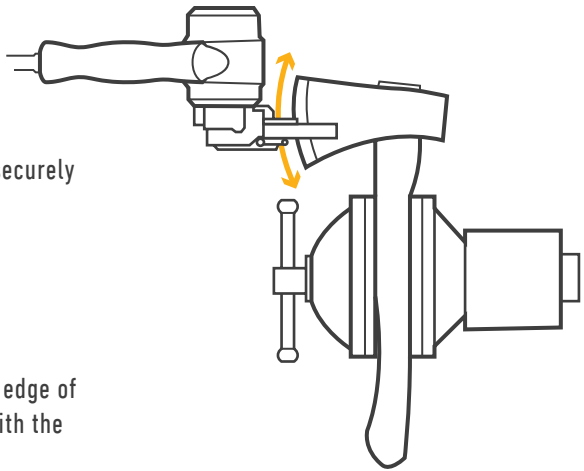

### STEP 2

Squeeze power switch; grind edge of tool until you are satisfied with the sharpness.

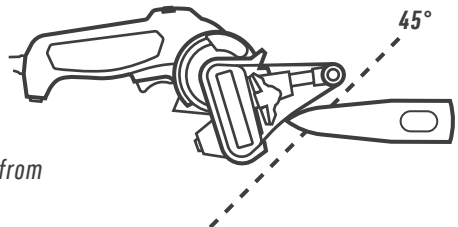

\* Pull up on the Angle Guide to remove from the Sharpening Cassette.

# SHARPENING CUTTING TOOLS

## PRUNERS, SHEARS, & OTHER BYPASS CUTTING TOOLS

**NOTE:** These tools usually have only one sharp, beveled blade. **Re-sharpen ONLY the beveled blade.** These tools do not require sharpening to a precise angle; just let the belt conform to the edge of the tool.

### SET UP

Rotate Sharpening Cassette into the Grinding position.



BELT	ANGLE GUIDE	EDGE GUIDE	SPEED
RED P220	REMOVED*	DOWN	GRINDING (2)

### STEP 1

Clamp pruners in a bench vise.

### STEP 2

Make 2 to 4 strokes or until you are satisfied with the sharpness.

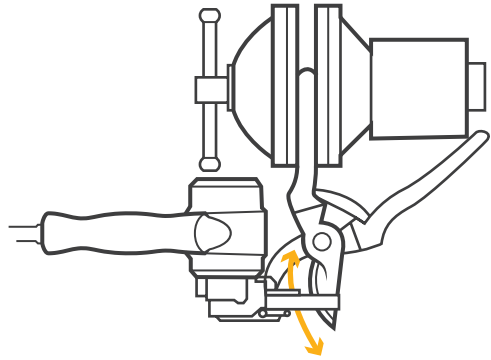

**NOTE:** Some tools require the anvil to be inserted through the grinding frame opening (as shown) to allow belt access to the cutting edge.

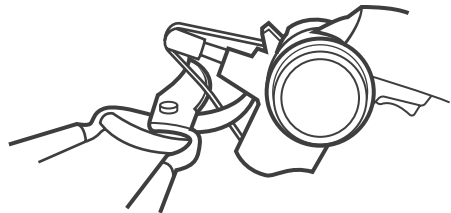

\* Pull up on the Angle Guide to remove from the Sharpening Cassette.

# SHARPENING MOWER BLADES

## LAWN MOWER BLADES, STRAIGHT & CURVED (MULCHING) BLADES

**NOTE:** Lawn mower blades do not require sharpening to a precise angle; just let the belt conform to the shape of the blade edge, whether straight or curved. *This tool is not intended for heavy-duty use; do not exceed 30 minutes use in 1 hour.*

### SET UP

Rotate Sharpening Cassette into the Grinding position.



BELT	ANGLE GUIDE	EDGE GUIDE	SPEED
GREEN P80	REMOVED	DOWN	GRINDING (2)

### STEP 1

Remove the mower blade following manufacturer's instructions; secure blade in bench vise.

### STEP 2

Squeeze power switch; grind edge of tool until you are satisfied with the sharpness.

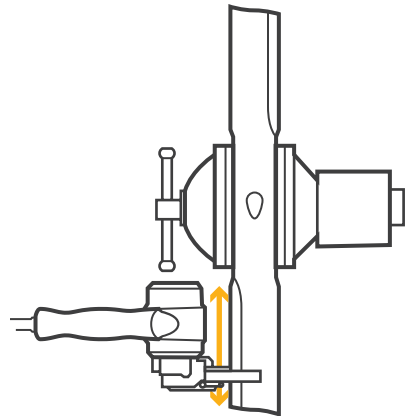

### STEP 3

Unclamp blade, rotate 180° and sharpen other side of blade.

**NOTE:** Remove material evenly to ensure blade remains balanced to manufacturer's specifications.

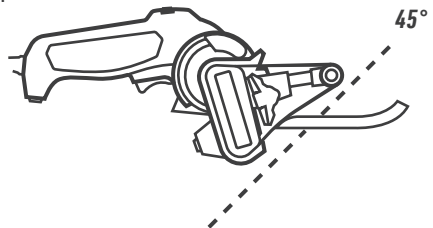

# GRINDING, POLISHING, DEBURRING

The Knife & Tool Sharpener is the ideal handheld grinder for small tasks, from deburring to polishing.

- *DEBURR TUBING*
- *GRINDING METAL*
- *GRINDING PLASTIC*
- *SANDING WOOD*
- *AUTOMOTIVE FABRICATION*
- *ANY DETAIL GRINDING TASK*

## SET UP

Rotate Sharpening Cassette into the Grinding position.

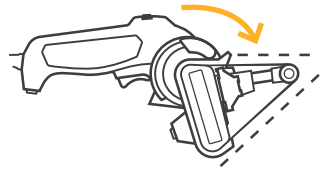

<i>BELT</i>	<i>ANGLE GUIDE</i>	<i>EDGE GUIDE</i>	<i>SPEED</i>
<i>GREEN P80</i>	<i>REMOVED</i>	<i>DOWN</i>	<i>GRINDING (2)</i>

**NOTE:** This tool is not intended for heavy-duty use; do not exceed 30 minutes use in 1 hour.

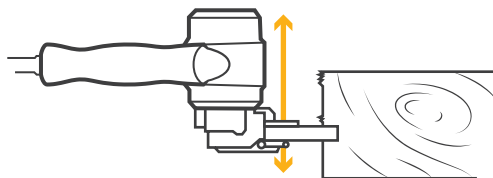
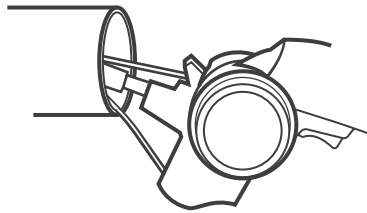

# WARRANTY

---

This sharpener is covered by Work Sharp's 3-year warranty. We stand behind and support our products – contact us if you need assistance, parts, or service. Warranty for consumer not industrial or commercial use, excludes abrasives.

Register your warranty online at [www.worksharptools.com](http://www.worksharptools.com).

# INHALTSVERZEICHNIS

Übersetzung der Originalbetriebsanleitung

<b>ENGLISCH</b> .....	<b>1</b>
<b>DEUTSCH</b>	
<b>SICHERHEITSHINWEISE</b> .....	<b>33</b>
<b>LERNEN SIE IHREN MESSER- UND WERKZEUGSCHÄRFER KENNEN</b> .....	<b>40</b>
<b>EINRICHTEN DES MESSERSCHÄRFERS</b> .....	<b>41</b>
<b>SCHÄRFEN VON KÜCHENMESSERN</b> .....	<b>44</b>
<b>SCHÄRFEN VON OUTDOOR-MESSERN</b> .....	<b>46</b>
<b>SCHÄRFEN VON GEZAHNTEN MESSERN</b> .....	<b>48</b>
<b>SCHÄRFEN VON MESSERN MIT TEILWEISE GEZAHNTEM</b> .....	<b>49</b>
<b>SCHÄRFEN VON REISSHAKEN</b> .....	<b>50</b>
<b>SCHÄRFEN VON EINSEITIG GESCHLIFFENEN MESSERN</b> .....	<b>51</b>
<b>SCHÄRFEN VON SCHEREN</b> .....	<b>52</b>
<b>WERKZEUGE MIT SCHNEIDEN SCHÄRFEN</b> .....	<b>53</b>
<b>SCHÄRFEN VON SCHNEIDWERKZEUGEN</b> .....	<b>54</b>
<b>SCHÄRFEN VON RASENMÄHERMESSERN</b> .....	<b>55</b>
<b>SCHLEIFEN, POLIEREN, ENTGRATEN</b> .....	<b>56</b>
<b>GARANTIE</b> .....	<b>57</b>
<b>FRANZÖSISCH</b> .....	<b>58</b>

**BITTE HINTERLASSEN SIE EINE REZENSION AUF AMAZON, WORKSHARPTOOLS.  
COM ODER WO IMMER SIE IHR PRODUKT GEKAUFT HABEN.**



## **VIELEN DANK!**

Vielen Dank für den Kauf eines Messer- und Werkzeugschärfers von Work Sharp. Als CEO an der Spitze unseres Familienunternehmens in 4. Generation freue ich mich, dass Sie unserem Unternehmen und unseren Produkten Ihr Vertrauen geschenkt haben. Work Sharp ist voller außergewöhnlicher Menschen, die alle ihren Teil dazu beigetragen haben, dieses Produkt in Ihre Hände zu bringen. Unser Ziel ist es, dass unser Produkt Sie positiv überraschen und viel Freude bieten wird, und ich hoffe, dass wir diese Erwartungen erfüllen.

Bei Work Sharp bemühen wir uns, jedes Schärfen zu einem einfachen, schnellen und effektiven Erlebnis zu machen. Ich bin zuversichtlich, dass Sie in diesem hochwertigen Schärfsystem die Leistung und Präzision finden werden, die Sie erwarten. Mit diesem bahnbrechenden Ansatz zum Schärfen können Sie Ihre Werkzeuge jetzt viel schneller schärfen. Es wird jedes Mal funktionieren.

Wenn Sie Fragen oder Anregungen haben oder Hilfe mit Ihrem **WORK SHARP®** Gerät benötigen, wenden Sie sich bitte an uns. Unsere Kundenservice-Mitarbeiter stehen Ihnen gerne zur Verfügung. Wir stehen hinter unseren Produkten und wir freuen uns, von Ihnen zu hören!

Auch wenn die Bedienung Ihres **WORK SHARP®** Produktes intuitiv ist, lesen Sie bitte dieses Benutzerhandbuch, um sicherzustellen, dass Sie die gewünschten hervorragenden Ergebnisse erzielen. Außerdem geben wir Ihnen einige Tipps zum Schärfen, die vielleicht nützlich sein könnten. Bitte besuchen Sie unsere Website unter [www.worksharptools.com](http://www.worksharptools.com).

Dort finden Sie:

- Demonstrationen aller Arbeitsschritte zum erfolgreichen Schärfen von Messern in Bild und Ton
- Herunterladbare Exemplare dieses Benutzerhandbuchs
- Registrierung zur Garantie
- Service- und Kontaktnummern

Nochmals vielen Dank für den Kauf eines Messer- und Werkzeugschärfers von Work Sharp. Genießen Sie seine Leistung. Intelligent arbeiten mit **WORK SHARP®**!



**MATTHEW BERNARD**

CEO, Work Sharp, LLC

Maker of Work Sharp®, Drill Doctor®

***WORK SHARP® KNIFE & TOOL SHARPENER***

Bandschleifer

Klasse II - Verbraucherprodukt WSKTS2-I, WSKTS2-A, WSKTS2-E

Rollenbetriebenes Bandschärfsystem

Hergestellt von Work Sharp, LLC

Hersteller von WorkSharp® und Drill Doctor®



# SICHERHEITSHINWEISE

Die Messer und Werkzeuge, die Sie mit diesem Messerschärfer bearbeiten, sind extrem scharf. Bitte gehen Sie sorgfältig damit um. Um sich selbst nicht zu verletzen, ist besondere Vorsicht gefragt.

## ALLGEMEINE WARNHINWEISE ZUR SICHERHEIT VON ELEKTROWERKZEUGEN



**⚠️ WARNUNG!** Lesen Sie alle Sicherheitswarnungen, Anweisungen, Illustrationen und technischen Daten, die mit diesem Elektrowerkzeug geliefert werden. Nichtbeachtung der Warnhinweise und Anweisungen kann zu elektrischem Schlag, Feuer und/oder schweren Verletzungen führen.

**Bewahren Sie alle Warnhinweise und Anweisungen zum späteren Nachschlagen auf.** Der Begriff „Elektrowerkzeug“ in den Warnhinweisen bezieht sich gleichermaßen auf netzbetriebene (kabelgebundene) und batteriebetriebene (kabellose) Elektrowerkzeuge.

## BEWAHREN SIE DIESE ANWEISUNGEN AUF

### 1) SICHERHEIT AM ARBEITSPLATZ

- a) **Halten Sie den Arbeitsbereich sauber und gut beleuchtet.** Unordentliche oder dunkle Arbeitsbereiche laden zu Unfällen ein.
- b) **Betreiben Sie das Elektrowerkzeug nicht in explosionsgefährdeten Umgebungen, z. B. in Gegenwart von brennbaren Flüssigkeiten, Gasen oder Staub.** Elektrowerkzeuge erzeugen Funken, die den Staub oder die Dämpfe entzünden können.
- c) **Halten Sie Kinder und unbeteiligte Personen fern, während Sie ein Elektrowerkzeug bedienen.** Ablenkungen können dazu führen, dass Sie die Kontrolle über das Gerät verlieren.

### 2) ELEKTRISCHE SICHERHEIT

- a) **Die Stecker von Elektrowerkzeugen müssen zur verwendeten Steckdose passen. Verändern Sie niemals den Stecker in irgendeiner Weise.** Verwenden Sie zum Anschluss von geerdeten Elektrowerkzeugen keine Adapterstecker. Unveränderte Stecker und passende Steckdosen verringern die Gefahr eines elektrischen Schlages.
- b) **Vermeiden Sie Körperkontakt mit geerdeten Oberflächen wie z. B. Rohre, Heizkörper, Herde oder Kühlschränke.** Wenn Ihr Körper geerdet ist, erhöht dies die Gefahr eines elektrischen Schlages.
- c) **Setzen Sie Elektrowerkzeuge nicht Regen oder Nässe aus.** Wenn Wasser in ein Elektrowerkzeug eindringt, erhöht dies die Gefahr eines elektrischen Schlages.
- d) **Zweckentfremden Sie das Kabel nicht. Verwenden Sie das Kabel niemals dazu, Elektrowerkzeuge zu tragen, zu ziehen oder den Netzstecker herauszuziehen.** Halten Sie das Netzkabel von Hitze, Öl, scharfen Kanten und beweglichen Teilen fern. Beschädigte oder verwickelte Kabel erhöhen die die Gefahr eines elektrischen Schlages.
- e) **Wenn der Betrieb eines Elektrowerkzeugs an einem feuchten Ort unvermeidlich ist, verwenden Sie eine Stromversorgung mit FI-Schutzschalter.** Die Verwendung eines FI-Schutzschalters verringert die Gefahr eines elektrischen Schlages. (Es wird empfohlen, das Werkzeug immer über einen FI-Schutzschalter mit einem Nennfehlerstrom von maximal 30 mA zu versorgen.)

### 3) PERSÖNLICHE SICHERHEIT

- a) **Blieben Sie wachsam, konzentrieren Sie sich auf Ihre Tätigkeiten und nutzen Sie Ihren gesunden Menschenverstand, wenn Sie ein Elektrowerkzeug bedienen.** Verwenden Sie kein Elektrowerkzeug, wenn Sie müde sind oder unter dem Einfluss von Drogen, Alkohol oder Medikamenten stehen. Schon eine kurze Unaufmerksamkeit beim Bedienen eines Elektrowerkzeugs kann zu schweren Verletzungen führen.
- b) **Verwenden Sie persönliche Schutzausrüstung.** Tragen Sie stets einen Augenschutz. Schutzausrüstung wie Staubmaske, rutschfeste Sicherheitsschuhe, Schutzhelm oder Gehörschutz, verringern unter den entsprechenden Bedingungen Verletzungen.
- c) **Verhindern Sie unbeabsichtigtes Anlaufen.** Achten Sie darauf, dass sich der Schalter in der Aus-Stellung befindet, bevor Sie das Werkzeug an die Stromversorgung und/oder den AKKU anschließen, das Werkzeug aufnehmen oder es tragen. Das Tragen von Elektrowerkzeugen mit dem Finger auf dem Schalter oder das Einstecken von bereits eingeschalteten Elektrowerkzeugen lädt zu Unfällen ein.
- d) **Entfernen Sie alle Einstellschlüssel oder Schraubenschlüssel, bevor Sie das Elektrowerkzeug einschalten.** Ein Einstell- oder Schraubenschlüssel, der beim Einschalten an einem rotierenden Teil des Elektrowerkzeugs hängen bleibt, kann zu Verletzungen führen.
- e) **Lehnen Sie sich nicht zu weit vor.** Achten Sie stets auf einen guten Stand und halten Sie das Gleichgewicht. Dies ermöglicht eine bessere Kontrolle des Elektrowerkzeugs in unerwarteten Situationen.
- f) **Kleiden Sie sich arbeitsgemäß. Tragen Sie keine lose Kleidung oder Schmuck.** Halten Sie Haare, Kleidung und Handschuhe von beweglichen Teilen fern. Lose Kleidung, Schmuck oder lange Haare können sich in beweglichen Teilen verfangen.
- g) **Falls Vorrichtungen für den Anschluss von Staubabsaug- und -auffangvorrichtungen vorgesehen sind, stellen Sie sicher, dass diese angeschlossen und ordnungsgemäß verwendet werden.** Die Verwendung eines Staubauffangs kann durch Staub verursachte Gefahren verringern.
- h) **Lassen Sie sich durch den häufigen Gebrauch von Werkzeugen nicht zu einer Routine verführen, durch die Sie unaufmerksam werden und Grundsätze der Gerätesicherheit ignorieren.** Eine unvorsichtige Handlung kann innerhalb des Bruchteils einer Sekunde schwere Verletzungen verursachen.

### 4) VERWENDUNG UND PFLEGE VON ELEKTROWERKZEUGEN

- a) **Wenden Sie beim Einsatz von Elektrowerkzeugen keine übermäßige Kraft an. Verwenden Sie das richtige Elektrowerkzeug für Ihre Anwendung.** Mit dem richtigen Elektrowerkzeug können Sie die Arbeit bei der Geschwindigkeit, für die es entwickelt wurde, besser und sicherer ausführen.
- b) **Verwenden Sie das Elektrowerkzeug nicht, wenn es sich nicht mit dem Schalter ein- und ausschalten lässt.** Jedes Elektrowerkzeug, das sich nicht über den Schalter steuern lässt, ist gefährlich und muss repariert werden.
- c) **Ziehen Sie den Stecker von der Stromversorgung ab und/oder entfernen Sie den AKKU (falls abnehmbar) vom Elektrowerkzeug, bevor Sie Einstellungen vornehmen, Zubehör austauschen oder Elektrowerkzeuge lagern.** Derartige vorbeugende Sicherheitsmaßnahmen verringern das Risiko eines unbeabsichtigten Anlaufens des Elektrowerkzeugs.

- d) Bewahren Sie nicht in Betrieb befindliche Elektrowerkzeuge außerhalb der Reichweite von Kindern auf und lassen Sie keine Personen das Elektrowerkzeug bedienen, die nicht mit dem Elektrowerkzeug oder diesen Anweisungen vertraut sind.** Elektrowerkzeuge sind in den Händen ungeschulter Benutzer gefährlich.
- e) Halten Sie Elektrowerkzeuge in gutem Zustand. Prüfen Sie bewegliche Teile auf falsche Ausrichtung oder Klemmen, gebrochene Teile und alle anderen Zustände, die den Betrieb von Elektrowerkzeugen beeinträchtigen können. Wenn das Elektrowerkzeug beschädigt ist, lassen Sie es vor dem Gebrauch reparieren. Viele Unfälle werden durch schlecht gewartete Elektrowerkzeuge verursacht.**
- f) Halten Sie die Schneidwerkzeuge scharf und sauber.** Ordnungsgemäß gewartete Schneidwerkzeuge mit scharfen Schneidkanten bleiben weniger leicht hängen und sind leichter zu kontrollieren.
- g) Verwenden Sie das Elektrowerkzeug, Zubehör und die Schleifbänder usw. gemäß dieser Anweisungen wie für das jeweilige Elektrowerkzeug vorgesehen.** Berücksichtigen Sie dabei auch die Arbeitsbedingungen und die auszuführende Arbeit. Die Verwendung des Elektrowerkzeugs für andere Arbeiten als den bestimmungsgemäßen Gebrauch kann zu einer gefährlichen Situation führen.
- h) Halten Sie Griffe und Griffflächen trocken, sauber und frei von Öl und Fett. Rutschige Griffe und Griffflächen ermöglichen in unerwarteten Situationen keine sichere Handhabung und Kontrolle über das Werkzeug.** Halten Sie das Elektrowerkzeug an isolierten Griffflächen fest, da die Schleiffläche mit dem eigenen Kabel in Berührung kommen kann. Wenn ein stromführender Draht durchtrennt wird, können freiliegende Metallteile des Elektrowerkzeugs ebenfalls Strom führen und dem Bediener einen elektrischen Schlag versetzen.

## 5) WARTUNG

- a) Lassen Sie Ihr Elektrowerkzeug von einer qualifizierten Reparaturperson warten, wobei nur identische Ersatzteile verwendet werden dürfen.** Dadurch wird sichergestellt, dass die Sicherheit des Elektrowerkzeugs erhalten bleibt.

### **WORK SHARP, LLC**

Mail ..... 210 E. Hersey St. Ashland, OR 97520 USA

Phone ..... 1 (800) 597-6170

Fax ..... 1 (541) 552-1377

E-mail ..... info@worksharptools.com

Web ..... www.worksharptools.com

- b) Entsorgen Sie Elektrogeräte nicht mit dem Hausmüll. Elektrische Altgeräte dürfen nicht mit dem Hausmüll entsorgt werden.** Bitte recyceln Sie die Geräte nach Möglichkeit. Wenden Sie sich an Ihre Gemeindeverwaltung oder erkundigen Sie sich bei Ihrem Händler nach Recyclingmöglichkeiten.
- c) Um ein beschädigtes Netzkabel (Typ Y) zu ersetzen, muss Ihr Elektrowerkzeug an das Service-Center zurückgeschickt werden.**



# SICHERHEITSVORSCHRIFTEN FÜR BANDSCHLEIFER

**⚠ WARNUNG:** Halten Sie das Elektrowerkzeug an isolierten Griffflächen fest, da die Schleiffläche mit dem eigenen Kabel in Berührung kommen kann. Wenn ein stromführender Draht durchtrennt wird, können freiliegende Metallteile des Elektrowerkzeugs ebenfalls Strom führen und dem Bediener einen elektrischen Schlag versetzen.

**⚠ WARNUNG:** Tragen Sie **IMMER** eine geeignete Schutzbrille. Normale Brillen zur Sehhilfe sind KEINE Schutzbrillen. Tragen Sie auch Gesichts- oder Staubmasken, wenn beim Betrieb Staub anfällt. **TRAGEN SIE IMMER ZERTIFIZIERTE SICHERHEITSAUSRÜSTUNG.**

**⚠ WARNUNG:** Die Verwendung dieses Werkzeugs kann Staub erzeugen und/oder verteilen, der schwere und dauerhafte Verletzungen der Atemwege oder andere Verletzungen verursachen kann. Tragen Sie immer einen von der Berufsgenossenschaft zugelassenen Atemschutz, der für die Staubbelastung geeignet ist. Leiten Sie Partikel von Gesicht und Körper weg.

**⚠ VORSICHT:** Tragen Sie während des Gebrauchs einen geeigneten Gehörschutz. Unter bestimmten Bedingungen und je nach Dauer des Gebrauchs kann Lärm von diesem Produkt zu Gehörverlust beitragen.

- Halten Sie das Werkzeug immer fest.
- Verwenden Sie Zwingen oder eine andere geeignete Methode, um das Werkstück auf einem stabilen Untergrund zu fixieren und zu stützen. Wenn Sie das Werkstück mit der Hand oder gegen Ihren Körper halten, wird es instabil. Dies kann zum Verlust der Kontrolle über das Werkstück führen.
- Vermeiden Sie längeren Kontakt mit Staub beim Schleifen, Sägen, Bohren und anderen Bauarbeiten. Tragen Sie Schutzkleidung und waschen Sie exponierte Stellen mit Wasser und Seife. Die Aufnahme von Staub durch Mund, Augen oder Haut kann zu einer Belastung mit schädlichen Chemikalien führen.
- Schalten Sie das Werkzeug NICHT ein, wenn die Schärfkassette nicht fest in der Schärf- oder Schleifposition eingerastet ist.

## SICHERHEITSHINWEISE – DEFINITIONEN

Auf dem Typenschild Ihres Werkzeugs können sich folgende Symbole befinden:

V..... Volt

Hz..... Hertz

min ..... Minuten

 ..... Gleichstrom

 ..... Schutzklasse II-Konstruktion

 ..... Sicherheits-Warnsymbol

A ..... amperes

W..... watts

 ..... Wechselstrom

n<sub>0</sub>..... Leerlauf

 ..... Erdungsklemme

min<sup>-1</sup> ..... Drehzahl oder Umdrehungen pro Minute

## MOTOR

Vergewissern Sie sich, dass Ihre Stromversorgung mit der Angabe auf dem Typenschild Ihres Geräts übereinstimmt. 230 Volt AC bedeutet lediglich, dass Ihr Werkzeug mit standardmäßigem 50 Hz-Haushaltsstrom betrieben wird. Betreiben Sie keine ACWerkzeuge mit DC. Eine Klassifizierung von 230 Volt AC/DC bedeutet lediglich, dass Ihr Werkzeug mit standardmäßigem 50 Hz AC oder DC Strom betrieben wird. Diese Informationen befinden sich auf dem Typenschild. Ein geringerer Spannungsbereich verursacht Energieverlust und kann zu Überhitzung führen.

Der in diesen Anweisungen angegebene Schwingungspegel ist entsprechend einem in EN 62841 genormten Messverfahren gemessen worden und kann für den Vergleich von Elektrowerkzeugen miteinander verwendet werden. Er eignet sich auch für eine vorläufige Einschätzung der Schwingungsbelastung.

Der angegebene Schwingungspegel repräsentiert die hauptsächlichen Anwendungen des Elektrowerkzeugs. Wenn allerdings das Elektrowerkzeug für andere Anwendungen, mit abweichenden Einsatzwerkzeugen oder ungenügender Wartung eingesetzt wird, kann der Schwingungspegel abweichen. Dies kann die Schwingungsbelastung über den gesamten Arbeitszeitraum deutlich erhöhen.

Für eine genaue Abschätzung der Schwingungsbelastung sollten auch die Zeiten berücksichtigt werden, in denen das Gerät abgeschaltet ist oder zwar läuft, aber nicht tatsächlich im Einsatz ist. Dies kann die Schwingungsbelastung über den gesamten Arbeitszeitraum deutlich reduzieren.

Legen Sie zusätzliche Sicherheitsmaßnahmen zum Schutz des Bedieners vor der Wirkung von Schwingungen fest wie zum Beispiel: Wartung von Elektrowerkzeug Bedienungsanleitung 35 und Einsatzwerkzeugen, Warmhalten der Hände, Organisation der Arbeitsabläufe.

## TECHNISCHE DATEN

Technische Daten der Maschine

MODEL	MASCHINENSPEZIFIKATIONEN	EINGEBEN	GEWICHT
WSKTS2-I, WSKTS2-A, WSKS2-E	230V 50 Hz	0.6A	0.73 kg / 1.6 lbs

LÄRM UND VIBRATION	
Schalldruck (unter Last)	74.9 dB (A); K = 3dB(A)
Schallleistungspegel (unter Last)	85.9dB (A); K = 3dB(A)
Schwingungspegel (unter Last)	1.04 m/s <sup>2</sup>

## **EMISSIONEN**

Der genannte Schwingungsgesamtwert wurde nach einem Standard-Testverfahren gemessen und kann zum Vergleich eines Werkzeugs mit einem anderen Werkzeug herangezogen werden. Der genannte Schwingungsgesamtwert kann auch für eine vorläufige Bewertung der Exposition verwendet werden.

Die Abgabe von Schwingungen während der tatsächlichen Nutzung des Elektrowerkzeugs kann je nach Verwendung des Werkzeugs vom angegebenen Gesamtwert abweichen.

Bestimmen Sie die Sicherheitsmaßnahmen zum Schutz des Bedieners, die auf einer Abschätzung der Exposition unter den tatsächlichen Einsatzbedingungen beruhen. (Dabei fließen außer der reinen Betriebszeit alle Teile des Betriebszyklus in die Überlegungen ein, wie z. B. die Zeiten, in denen das Werkzeug ausgeschaltet ist oder im Leerlauf läuft.)

## **BESTIMMUNGSGEMÄSSER GEBRAUCH:**

- Anwendungen zum Schleifen, Schärfen und Abziehen von Messern und Werkzeugen
- Leichtes Schleifen von Metall
- Nur für Verbraucheranwendungen
- Das Werkzeug darf nur mit installierter Schärfkassette verwendet werden

## **NICHT BESTIMMUNGSGEMÄSSER GEBRAUCH:**

- Schärfen in industriellen oder gewerblichen Anwendungen
- Längerer, kontinuierlicher Gebrauch bei hoher Beanspruchung über 30 Minuten pro Stunde

## **FEHLERBEHEBUNG:**

- a) Problem:** Die Spitzen meiner Messer werden abgerundet.
- Lösung 1:** Halten Sie an, solange die Klingenspitze noch vom Schleifband gestützt wird, um ein Abrunden der Spitze zu verringern.
- Lösung 2:** Halten Sie die Messerschneide senkrecht zum Schleifband, um eine Abrundung der Spitze zu verringern.
- b) Problem:** Wie erkenne ich einen Grat an der Schneide, um zu wissen, wann ich von P220 auf 6000 wechseln muss?
- Lösung 1:** Streichen Sie mit einem Finger senkrecht und von der Schneidkante weg. Der Grat fühlt sich wie eine kleine Kante oder ein Vorsprung an der Schneide an.
- c) Problem:** Meine Messer schneiden in die Schneidenführung.
- Lösung 1:** Wenden Sie erheblich weniger Druck an. Um optimale Ergebnisse zu erzielen, lassen Sie nur das Gewicht der Klinge für sich wirken.

## BESTE TECHNIKEN:

- Halten Sie die Klinge gegen die bernsteinfarbene Linie auf der Winkelführung. Setzen Sie das Messer so in den Schlitz der Winkelführung ein, dass die Klinge auf der Schneidenführung aufliegt. Behalten Sie diese Position bei und ziehen Sie das Messer über das Schleifband.
- Ziehen Sie das Messer gerade durch die Führung und stoppen Sie, wenn die Klingenspitze die Mitte des Schleifbands erreicht.
- Bei Klingen mit flachen Kanten (siehe unten) darf der Klingengriff nicht angehoben werden.



- Bei extrem gebogenen Klingen müssen Sie möglicherweise den Griff anheben und dabei das Klingensprofil senkrecht zum Band halten.

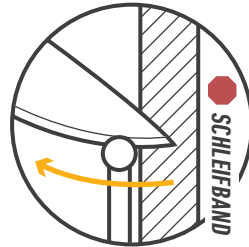
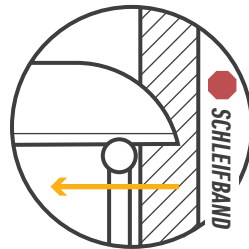
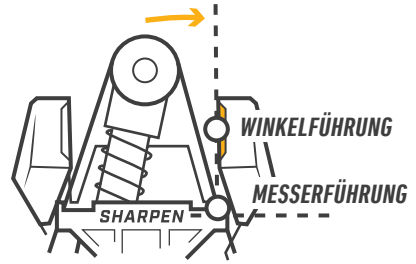

**ANMERKUNG:** Dieses Werkzeug ist nicht für hohe Beanspruchung vorgesehen. Überschreiten Sie nicht 30 Minuten in Gebrauch pro 1 Stunde.

# LERNEN SIE IHREN MESSER- UND WERKZEUGSCHÄRFER KENNEN

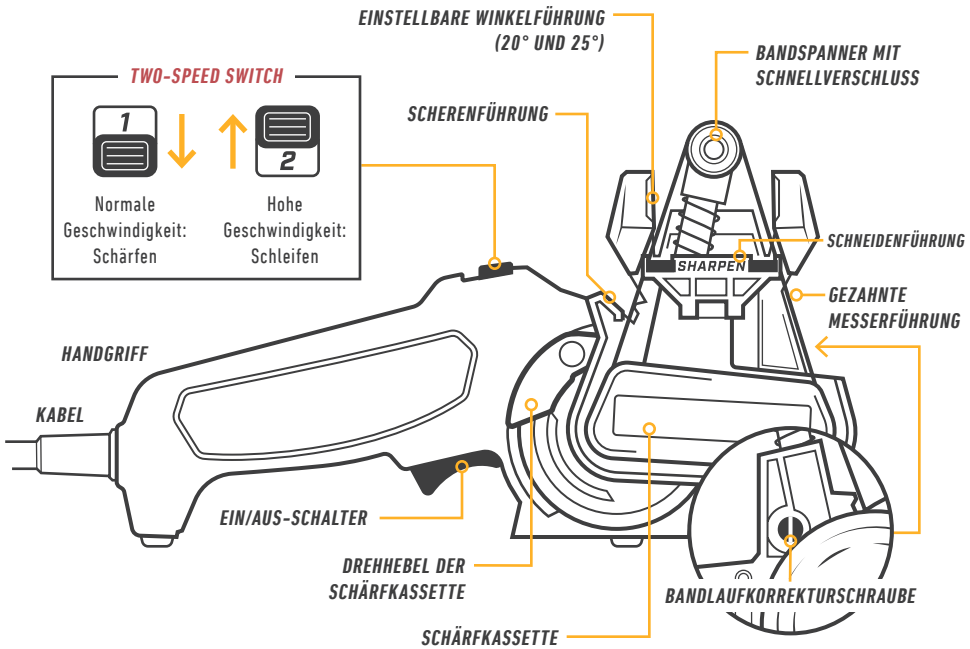

## MITGELIEFERTE SCHLEIFBÄNDER (JE 2)

KÖRNUNG	FARBE	ERSATZTEILE	ANWENDUNG
P80	GRÜN	WSSA0002703	Grobkörniges Schleifband zum Schleifen und Schärfen der meisten Werkzeuge.
P220	ROT	WSSA0002704	Mittelkörniges Schleifband zum Schärfen von Messern und Scheren.
6000	VIOLETT	WSSA0002705	Feinkörniges Schleifband zum Honen von Messern.

Schleifband-Abmessungen: 1,27 x 30,48 cm (½" x 12")

Ersatzschleifbänder und weitere Körnungen sind erhältlich unter [www.worksharptools.com](http://www.worksharptools.com)



# EINRICHTEN DES MESSERSCHÄRFERS

## 1. SCHÄRFKASSETTE

Halten Sie den Entriegelungshebel für die Schlefkassette gedrückt und drehen Sie die Kassette im Uhrzeigersinn nach oben (nach innen drücken, um sie bündig mit der Motorbasis zu halten), um sie in die Schärff- oder Schleifposition zu bringen.

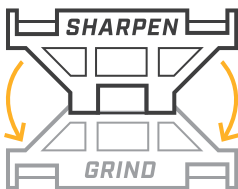
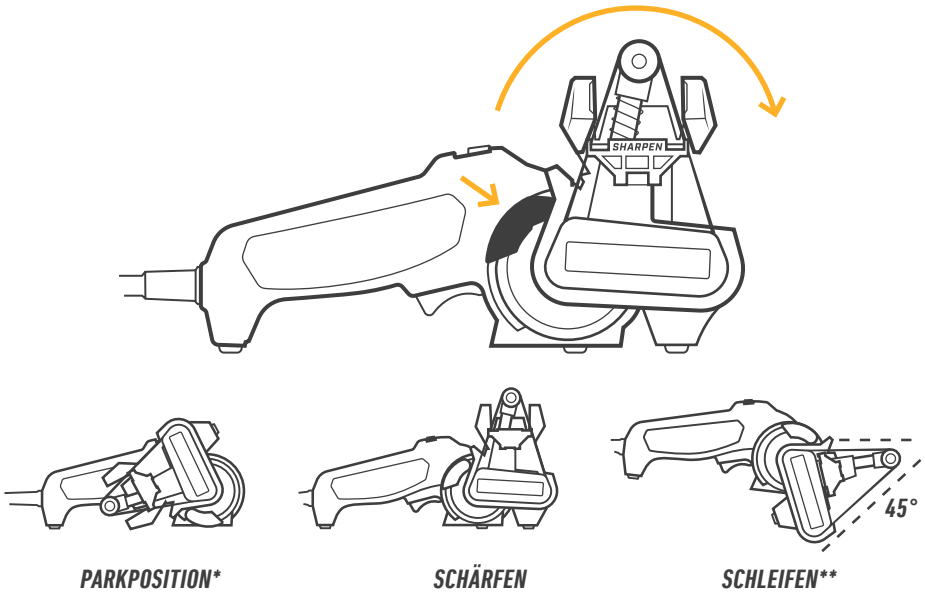

\* ⚠ Schalten Sie den Schärfen nicht in der Parkposition ein.

\*\* Für Schleifanwendungen entfernen Sie die Winkelführung wie in Abschnitt 3 dargestellt, indem Sie sie gerade nach oben und herausziehen und die Schneidenführung herunterklappen.

## 2. GEWÜNSCHTES SCHLEIFBAND ANBRINGEN

Diese technischen Schleifmittel sind langlebig und sollten Ihre Anforderungen an das Schärfen erfüllen. Sie halten länger, als Sie denken.

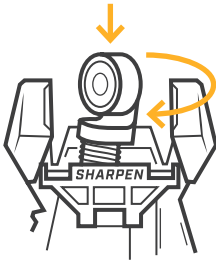

Drücken Sie den Bandspanner nach unten und drehen Sie  $\frac{1}{4}$  Umdrehung im Uhrzeigersinn, um ihn zu arretieren.

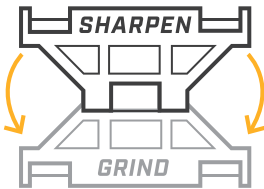

Klappen Sie die Schneidenführung herunter und aus dem Weg, damit Sie das Schleifband leichter wechseln können.

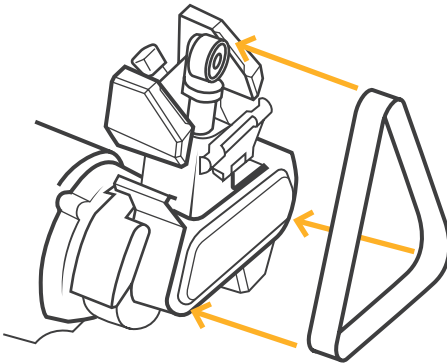

Zentrieren Sie das Schleifband auf allen drei Riemenscheiben.

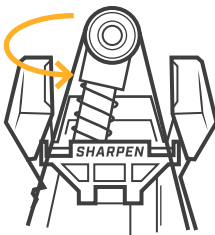

Drehen Sie den Bandspanner  $\frac{1}{4}$  Umdrehung gegen den Uhrzeigersinn, um ihn zu lösen. Drehen Sie das Schleifband vor dem Einschalten von Hand, um sicherzustellen, dass es richtig auf den Riemenscheiben zentriert ist.

### 3. WINKELFÜHRUNG

Die Winkelführung trägt dazu bei, über die gesamte Schneide einer Klinge eine gleichmäßige Fase zu erzeugen. Die Führung kann auf 20° oder 25° eingestellt werden. Für Bandwechsellern oder Schleifarbeiten kann die Führung komplett entfernt werden.

Zum Anbringen richten Sie die Führung aus und schieben Sie sie über die Befestigungselemente. Schieben Sie die Führung, bis sie einrastet.

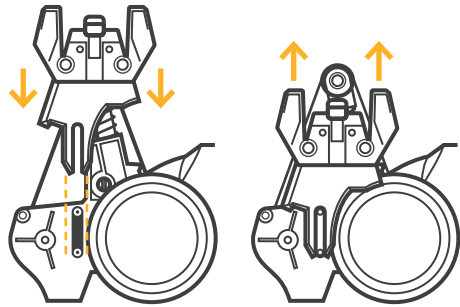

Zum Entfernen ziehen Sie die Führung nach oben.

Stellen Sie den Winkel durch Schieben des Hebels auf der Rückseite der Führung nach oben oder unten ein. Der Hebel wird in die Position einrasten.

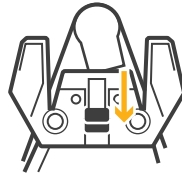

Nach unten KLAPPEN (25°)



Aufklappen (20°)

**ANMERKUNG:** Viele Taschenmesser verfügen über einen Daumenstift zum Öffnen der Klinge. Senken Sie den Griff beim Schleifen ab, um sicherzustellen, dass der Daumenstift nicht das Schleifband berührt.

**ANMERKUNG:** Messer werden aus verschiedenen Stählen hergestellt. Weichere Stähle lassen sich schnell schärfen. Härtere Stähle brauchen länger zum Schärfen, aber ihre Schneide hält auch länger.

# SCHÄRFEN VON KÜCHENMESSERN

NUR MESSER MIT UNGEZAHNTER KLINGE

## AUFBAU

SCHLEIFBAND:	WINKELFÜHRUNG:	SCHNEIDENFÜHRUNG:	GESCHWINDIGKEIT:
P220 ROT	AUFKLAPPEN (20°)	NACH OBEN	SCHÄRFEN (1)

## SCHRITT 1

Wenn das Messer auf der Winkel- und Schneidenführung ruht, drücken Sie den Ein/Aus-Schalter und ziehen Sie das Messer gerade und gleichmäßig von der Klingenspitze bis zur Spitze durch. **Schalten Sie den Strom ab, wenn sich die Klingenspitze in der Mitte des Schleifbands befindet.**

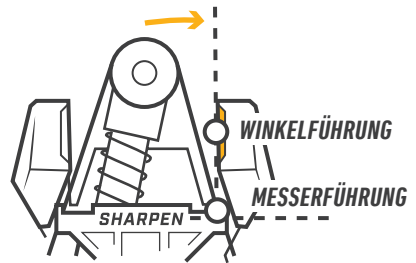

**TIPP:** Ein 20 cm langes Messer sollte 4 Sekunden pro Strich benötigen.

Fahren Sie fort, bis auf der gegenüberliegenden Seite ein leichter Grat entsteht (normalerweise 5-10 Striche – bei härteren Stählen können mehr Striche erforderlich sein).

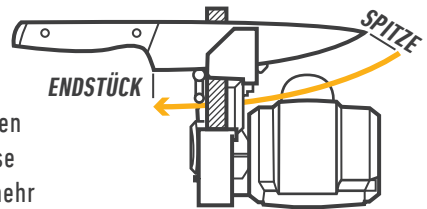

**RICHTIGE TECHNIK:** Halten Sie die Klinge im Schlitz, oben gegen die bernsteinfarbene Linie auf der Winkel- und mit der Klinge auf der Schneidenführung aufliegend. Halten Sie diese Position und stoppen Sie, wenn die Spitze die Mitte des Schleifbands erreicht.

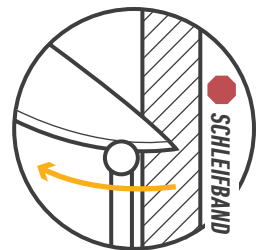

## SCHRITT 2

Wiederholen Sie Schritt 1 jetzt mit der *linke Seite* der Führung.

Wiederholen Sie die gleiche Anzahl von Strichen wie in Schritt 1.

Das Messer sollte jetzt „tomatenscharf“ sein. Wenn gewünscht, können Sie mit dem violetten Schleifband mit 6000er-Körnung fortfahren und die Schneide für noch schärfere Ergebnisse honen!

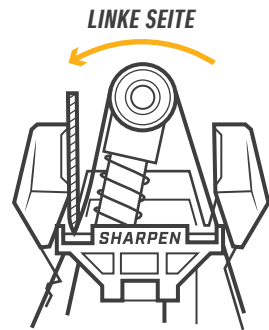

## SCHRITT 3 (OPTIONAL)

Nehmen Sie das rote Schleifband ab und bringen Sie das *violette* Schleifband mit 6000er-Körnung an.

Honen Sie das Messer, indem Sie nach jedem Strich die Seite wechseln, bis der Grat entfernt ist (5 Striche pro Seite, insgesamt 10 Striche).

**ERNEUTES SCHÄRFEN:** Verwenden Sie zum Nachschleifen das rote Schleifband, bis sich ein Grat gebildet hat, und dann das violette Schleifband für 5 Striche pro Seite.

ABWECHSELNDE SEITEN

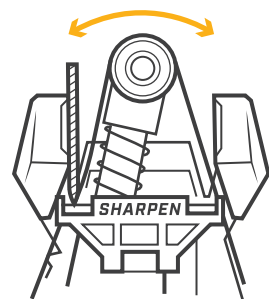

SCHÄRFEN	
<b>P220 ROT</b>	× 10
<b>6000 VIOLETTE</b>	× 10

ERNEUTES SCHÄRFEN	
<b>P220 ROT</b>	× 2 - 6
<b>6000 VIOLETTE</b>	× 10

# SCHÄRFEN VON OUTDOOR-MESSERN

TASCHENMESSER, JAGDMESSER, KOMBIMESSER MIT WELLENSCHLIFF, FILETIERMESSER USW.

## AUFBAU

SCHLEIFBAND:	WINKELFÜHRUNG:	SCHNEIDENFÜHRUNG:	GESCHWINDIGKEIT:
P220 ROT	NACH UNTEN KLAPPEN (25°)	NACH OBEN*	SCHÄRFEN (1)**

## SCHRITT 1

Wenn das Messer auf der Winkel- und Schneidenführung ruht, drücken Sie den Ein/Aus-Schalter und ziehen Sie das Messer gerade und gleichmäßig von der Klingenswurzel bis zur Spitze durch. **Schalten Sie den Strom ab, wenn sich die Klingenspitze in der Mitte des Schleifbands befindet.**

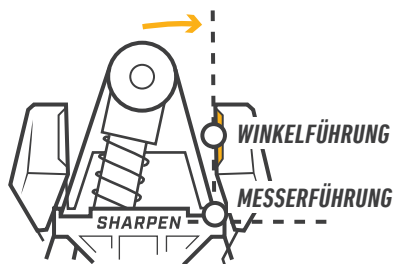

**TIPP:** Ein 10 cm langes Messer sollte 2 Sekunden pro Strich benötigen.

Fahren Sie fort, bis auf der gegenüberliegenden Seite ein leichter Grat entsteht (normalerweise 5-10 Striche – bei härteren Stählen können mehr Striche erforderlich sein).

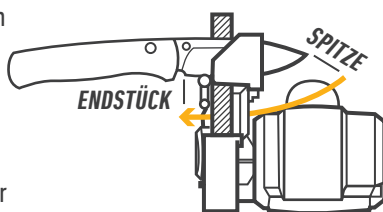

**RICHTIGE TECHNIK:** Halten Sie die Klinge im Schlitz, oben gegen die bernsteinfarbene Linie auf der Winkelführung und mit der Klinge auf der Schneidenführung aufliegend. Halten Sie diese Position und stoppen Sie, wenn die Spitze die Mitte des Schleifbands erreicht.

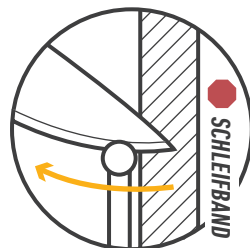

## SCHRITT 2

Wiederholen Sie Schritt 1 jetzt mit der **linke Seite** der Führung.

Wiederholen Sie die gleiche Anzahl von Strichen wie in Schritt 1.

Das Messer sollte jetzt „tomatenscharf“ sein. Wenn gewünscht, können Sie mit dem violetten Schleifband mit 6000er-Körnung fortfahren und die Schneide für noch schärfere Ergebnisse honen!

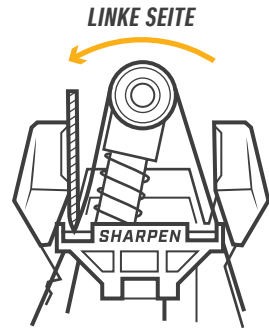

## SCHRITT 3 (OPTIONAL)

Nehmen Sie das rote Schleifband ab und bringen Sie das **violette** Schleifband mit 6000er-Körnung an.

Honen Sie das Messer, indem Sie nach jedem Strich die Seite wechseln, bis der Grat entfernt ist (5 Striche pro Seite, insgesamt 10 Striche).

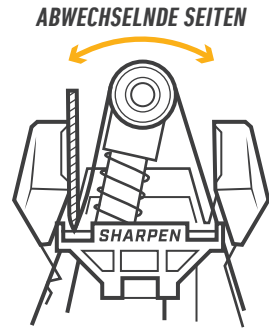

**ERNEUTES SCHÄRFEN:** Verwenden Sie zum Nachschleifen das rote Schleifband, bis sich ein Grat gebildet hat, und dann das violette Schleifband für 5 Striche pro Seite.

SCHÄRFEN	
<b>P220 ROT</b>	× 10
<b>6000 VIOLETTE</b>	× 10

ERNEUTES SCHÄRFEN	
<b>P220 ROT</b>	× 2 - 6
<b>6000 VIOLETTE</b>	× 10

- \* Bei einigen Messer mit Daumenstiften, Öffnungsglasche oder nach vorne geschweiften Griffen muss die Schneidenführung abgesenkt werden, um die Klinge über die gesamte Länge schärfen zu können.
- \*\* Wenn das Messer stark beschädigt ist und/oder wenn Kerben entfernt werden müssen, verwenden Sie die Geschwindigkeit Nr. 2.

# SCHÄRFEN VON GEZAHNTEN MESSERN

**ANMERKUNG:** : Gezahnte Messer haben eine flache Seite und eine abgeschrägte Seite; schärfen Sie nur die flache Seite.



ANGESCHLIFFENE FLACHE

## AUFBAU

SCHLEIFBAND:	WINKELFÜHRUNG:	SCHNEIDENFÜHRUNG:	GESCHWINDIGKEIT:
6000 VIOLETTE	NA	NACH OBEN	SCHÄRFEN (1)

## SCHRITT 1

Platzieren Sie die flache Seite der Klinge gegen die gezahnte Messerführung am Kropf/Griff. Drücken Sie den Ein/Aus-Schalter. Ziehen Sie das Messer vom Kropf bis zur Klingenspitze gleichmäßig über das Schleifband; ein 20 cm langes Messer sollte 4 Sekunden benötigen.

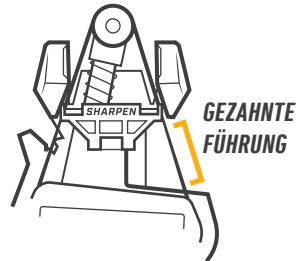

**ANMERKUNG:** Platzieren Sie gezahnte Klingen nur in Laufrichtung/auf der rechten Seite des Schleifbands. Andernfalls besteht die Gefahr, dass Sie in das Schleifband schneiden.

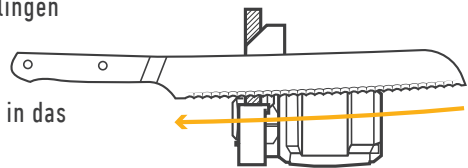

Wiederholen Sie 2 bis 3 Striche.



# SCHÄRFEN VON MESSERN MIT TEILWEISE GEZAHNTEM SCHLIFF

---

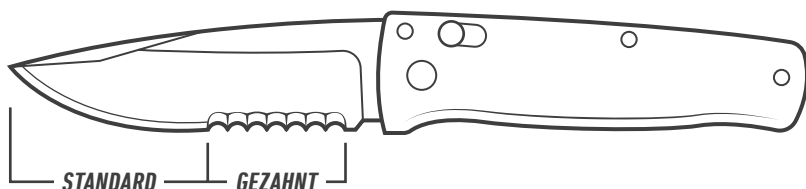

## SCHRITT 1

Befolgen Sie auf dem Standardteil der Klinge die Anweisungen zum **SCHÄRFEN VON OUTDOOR-MESSERN** unter Verwendung der auf 25° eingestellten Winkelführung.

## SCHRITT 2

Befolgen Sie auf dem gezahnten Teil der Klinge die Anweisungen zum **SCHÄRFEN VON GEZAHNTEN MESSERN** unter Verwendung der gezahnten Messerführung.

# SCHÄRFEN VON REISSHAKEN

UND KLINGEN MIT TIEF KONKAVEN KURVEN

**ANMERKUNG:** Befolgen Sie auf dem Standardteil der Klinge die Anweisungen zum **SCHÄRFEN VON OUTDOOR-MESSERN** unter Verwendung der auf 25° eingestellten Winkelführung.

## AUFBAU

SCHLEIFBAND:	WINKELFÜHRUNG:	SCHNEIDENFÜHRUNG:	GESCHWINDIGKEIT:
6000 VIOLETTE	ABGENOMMEN*	NIEDER	SCHÄRFEN (1)

## SCHRITT 1

Legen Sie die Krümmung des Reißhakens in Laufrichtung über das Schleifband. Lassen Sie das Schleifband der Krümmung der Klinge folgen.

**ANMERKUNG:** Verwenden Sie nur die Laufrichtung/rechte Seite des Schleifbands, anderenfalls schneiden Sie in das Schneidband.

Drücken Sie den Ein/Aus-Schalter. Honen Sie für 2 bis 4 Sekunden.

## SCHRITT 2

Wiederholen Sie **SCHRITT 1** auf der anderen Seite des Reißhakens

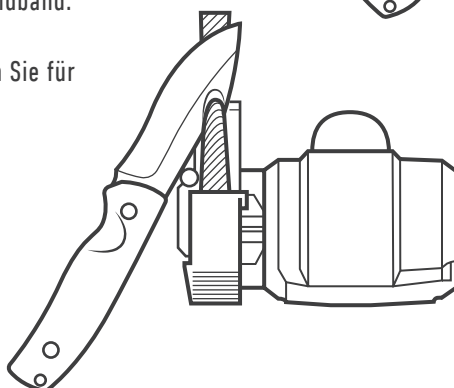
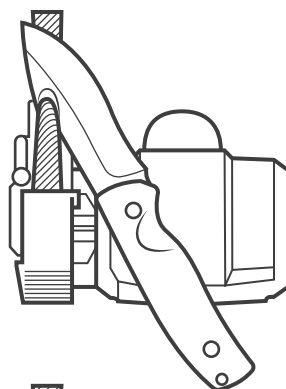

\* Ziehen Sie die Winkelführung nach oben, um sie aus der Schärfkassette zu entfernen.

# SCHÄRFEN VON EINSEITIG GESCHLIFFENEN MESSERN

## AUFBAU

SCHLEIFBAND:	WINKELFÜHRUNG:	SCHNEIDENFÜHRUNG:	GESCHWINDIGKEIT:
<b>P220 ROT</b>	<b>AUFKLAPPEN (20°)</b>	<b>NACH OBEN</b>	<b>SCHÄRFEN (1)</b>

### SCHRITT 1

Befolgen Sie die Anweisungen für Messer mit Standardschneiden **NUR** auf der abgeschrägten Seite der Klinge.

Fahren Sie fort, bis auf der flachen Seite ein leichter Grat entsteht (normalerweise 5 Striche.)

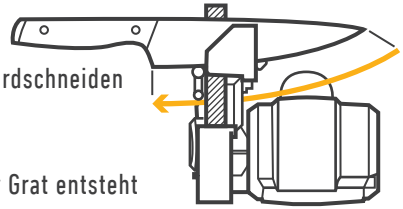

### SCHRITT 2

Bringen Sie das **VIOLETTE SCHLEIFBAND** an und wiederholen Sie **SCHRITT 1**.

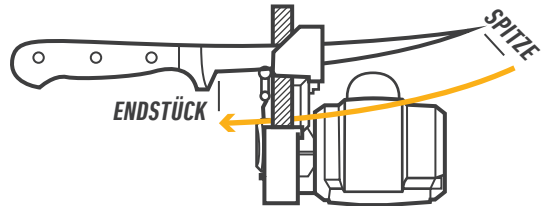

### SCHRITT 3

Honen Sie die flache Seite der Klinge mit Hilfe der gezahnten Führung.

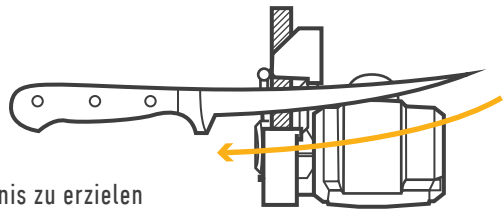

**TIPP:** Um ein optimales Schärfergebnis zu erzielen (ohne Grat), kann es erforderlich sein, diesen abwechselnden Prozess von Schärfen der Fase und Honen zu wiederholen.

# SCHÄRFEN VON SCHEREN

**SCHÄRFEN SIE NUR DIE ABGESCHRÄGTE SEITE DER SCHERE.**

Wenn Sie die abgeschrägte Seite mit einem schwarzen Marker kennzeichnen, können Sie leichter erkennen, dass die Schneide geschärft wurde.

## AUFBAU

SCHLEIFBAND:	WINKELFÜHRUNG:	SCHNEIDENFÜHRUNG:	GESCHWINDIGKEIT:
6000 VIOLETTE	SCHEREN	NACH OBEN	SCHÄRFEN (1)

### SCHRITT 1

Legen Sie das Scherenblatt bis zum Scharnier in den Führungsschlitz. Halten Sie die Klinge während des Schärfens flach auf der Führung.

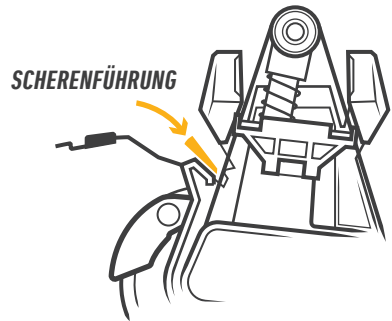

### SCHRITT 2

Ziehen Sie die Schere gleichmäßig über die gesamte Länge der Klinge durch die Führung.

### SCHRITT 3

Wiederholen Sie **SCHRITT 1** etwa 5 Mal oder bis die schwarze Markierung abgeschliffen ist.

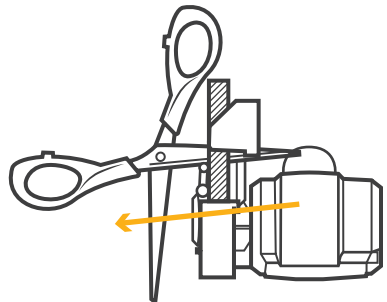

# WERKZEUGE MIT SCHNEIDEN SCHÄRFEN

SCHAUFELN, HACKEN, ÄXTE, SPITZHACKEN, ERDBOHRER UND ANDERE SCHARFE WERKZEUGE

**ANMERKUNG:** Derartige Werkzeuge müssen nicht auf einen genauen Winkel geschärft werden. Lassen Sie das Schleifband einfach der Schneide des Werkzeugs folgen. Bei stark beschädigten Werkzeugen dauert es länger, eine Schneide wiederherzustellen.

## AUFBAU

Drehen Sie die Schärfkassette in die Schleifposition.

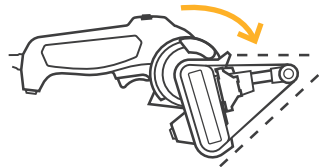

SCHLEIFBAND:	WINKELFÜHRUNG:	SCHNEIDENFÜHRUNG:	GESCHWINDIGKEIT:
P80 GRÜN	ABGENOMMEN*	NIEDER	MAHLEN (2)

## SCHRITT 1

Spannen Sie das zu schärfende Werkzeug fest im Schraubstock ein.

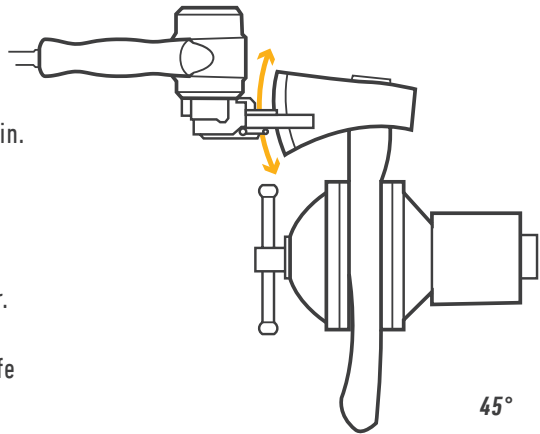

## SCHRITT 2

Drücken Sie den Ein/Aus-Schalter. Schleifen Sie die Schneide des Werkzeugs, bis Sie mit der Schärfe zufrieden sind.

\* Ziehen Sie die Winkelführung nach oben, um sie aus der Schärfkassette zu entfernen.

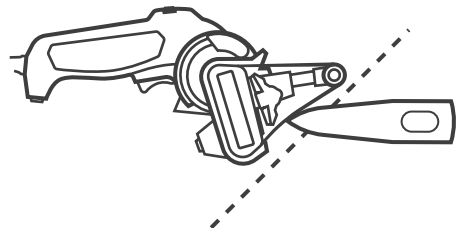

# SCHÄRFEN VON SCHNEIDWERKZEUGEN

## GARTENSCHEREN, SCHEREN UND ANDERE BYPASS-SCHNEIDWERKZEUGE

**ANMERKUNG:** Diese Werkzeuge haben in der Regel nur eine scharfe, abgeschrägte Klinge. **Schärfen Sie NUR die abgeschrägte Klinge** nach. Derartige Werkzeuge müssen nicht auf einen genauen Winkel geschärft werden. Lassen Sie das Schleifband einfach der Schneide des Werkzeugs folgen.

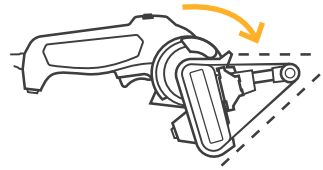

### AUFBAU

Drehen Sie die Schärfkassette in die Schleifposition.

SCHLEIFBAND:	WINKELFÜHRUNG:	SCHNEIDENFÜHRUNG:	GESCHWINDIGKEIT:
<b>P220 RED</b>	<b>ABGENOMMEN*</b>	<b>NIEDER</b>	<b>MAHLEN (2)</b>

### SCHRITT 1

Spannen Sie die Gartenschere in einen Schraubstock ein.

### SCHRITT 2

Machen Sie 2 bis 4 Striche oder wiederholen Sie diesen Vorgang, bis Sie mit der Schärfe zufrieden sind.

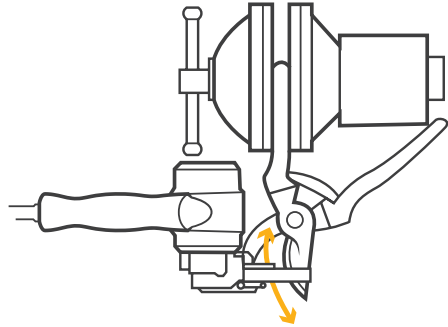

**ANMERKUNG:** Bei einigen Werkzeugen muss der Amboss durch die Öffnung des Schleifrahmens eingeführt werden (wie abgebildet), damit das Schleifband an die Schneide gelangen kann.

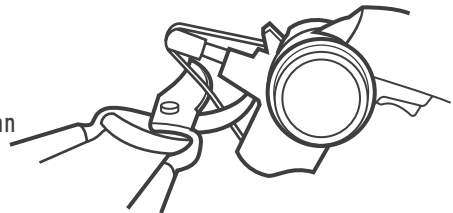

\* Ziehen Sie die Winkelführung nach oben, um sie aus der Schärfkassette zu entfernen.

# SCHÄRFEN VON RASENMÄHERMESSERN

## RASENMÄHERMESSER, GERADE UND GEBOGENE (MULCH-) KLINGEN

**ANMERKUNG:** Rasenmähermesser müssen nicht auf einen genauen Winkel geschärft werden. Lassen Sie das Schleifband einfach der Form der Messerschneide folgen, egal ob gerade oder gekrümmt. Dieses Werkzeug ist nicht für hohe Beanspruchung vorgesehen. **Überschreiten Sie nicht 30 Minuten in Gebrauch pro 1 Stunde.**

### AUFBAU

Drehen Sie die Schärfkassette in die Schleifposition.



SCHLEIFBAND:	WINKELFÜHRUNG:	SCHNEIDENFÜHRUNG:	GESCHWINDIGKEIT:
P80 GRÜN	ABGENOMMEN	NIEDER	MAHLEN (2)

### SCHRITT 1

Bauen Sie das Rasenmähermesser nach den Anweisungen des Herstellers aus und spannen Sie das Messer in einen Schraubstock ein.

### SCHRITT 2

Drücken Sie den Ein/Aus-Schalter. Schleifen Sie die Schneide des Werkzeugs, bis Sie mit der Schärfe zufrieden sind.

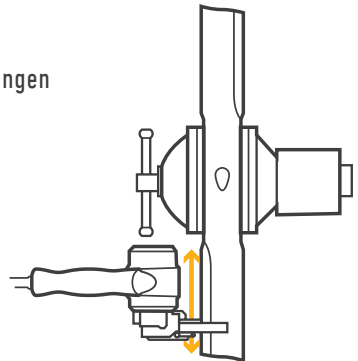

### SCHRITT 3

Lösen Sie das Messer, drehen Sie es um 180° und schärfen Sie die andere Seite der Klinge.

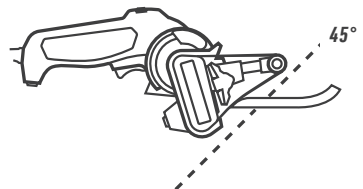

**ANMERKUNG:** Tragen Sie das Material gleichmäßig ab, um sicherzustellen, dass die Klinge entsprechend den Herstellerangaben ausgewuchtet bleibt.

# SCHLEIFEN, POLIEREN, ENTGRATEN

Der Messer- und Werkzeugschärfer eignet sich ideal als Handschleifer für kleine Aufgaben, vom Entgraten bis zum Polieren.

- ROHRE ENTGRATEN
- METALL SCHLEIFEN
- KUNSTSTOFFE SCHLEIFEN
- ARBEITEN AM KRAFTFAHRZEUG
- ALLE KLEINEREN SCHLEIFARBEITEN

## AUFBAU

Drehen Sie die Schärfkassette in die Schleifposition.

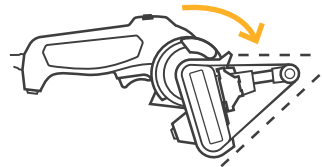

SCHLEIFBAND:	WINKELFÜHRUNG:	SCHNEIDENFÜHRUNG:	GESCHWINDIGKEIT:
<b>P80 GRÜN</b>	<b>ABGENOMMEN</b>	<b>NIEDER</b>	<b>MAHLEN (2)</b>

**ANMERKUNG:** Dieses Werkzeug ist nicht für hohe Beanspruchung vorgesehen. Überschreiten Sie nicht 30 Minuten in Gebrauch pro 1 Stunde.

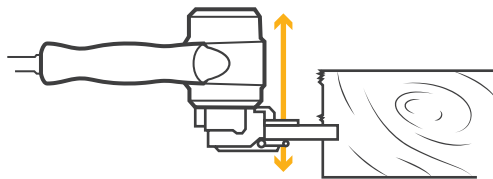
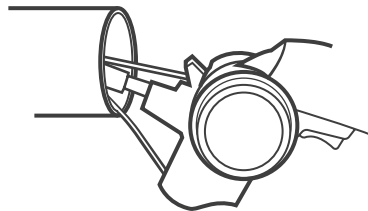



# ***GARANTIE***

---

Dieser Messer- und Werkzeugschärfer ist durch die 3-Jahres-Garantie von Work Sharp abgedeckt. Wir stehen hinter unseren Produkten und bieten Supportleistungen – kontaktieren Sie uns, wenn Sie Hilfe, Ersatzteile oder Wartungen benötigen. Schleifmittel sind von der Garantie für Verbraucher, die das Produkt nicht für industrielle oder gewerbliche Zwecke verwenden, ausgeschlossen.

Registrieren Sie Ihre Garantie online unter [www.worksharptools.com](http://www.worksharptools.com).

# CONTENU

Traduction des instructions d'origine

<b>ANGLAIS</b> .....	<b>1</b>
<b>ALLEMAND</b> .....	<b>30</b>
<b>FRANÇAIS</b>	
<b>CONSIGNES DE SÉCURITÉ</b> .....	<b>61</b>
<b>DÉCOUVERTE DE VOTRE AFFÛTEUSE POUR COUTEAUX ET OUTILS</b> .....	<b>68</b>
<b>PRÉPARATION DE VOTRE AFFÛTEUSE</b> .....	<b>69</b>
<b>PARTIES D'UN COUTEAU</b> .....	<b>72</b>
<b>AFFÛTER DES COUTEAUX DE CUISINE</b> .....	<b>73</b>
<b>AFFÛTER DES COUTEAUX D'EXTÉRIEUR</b> .....	<b>75</b>
<b>AFFÛTER DES COUTEAUX DENTELÉS</b> .....	<b>77</b>
<b>AFFÛTER DES COUTEAUX PARTIELLEMENT DENTELÉS</b> .....	<b>78</b>
<b>AFFÛTER DES COUTEAUX MUNIS DE CROCHETS À ÉVISCÉRER</b> .....	<b>79</b>
<b>AFFÛTER DES COUTEAUX À BISEAU UNIQUE</b> .....	<b>80</b>
<b>AFFÛTER DES CISEAUX</b> .....	<b>81</b>
<b>AFFÛTAGE D'OUTILS TRANCHANTS</b> .....	<b>82</b>
<b>AFFÛTAGE D'OUTILS DE COUPE</b> .....	<b>83</b>
<b>AFFÛTER DES LAMES DE TONDEUSE</b> .....	<b>84</b>
<b>MEULAGE, POLISSAGE, ÉBARBAGE</b> .....	<b>85</b>
<b>GARANTIE</b> .....	<b>86</b>

**N'HÉSITEZ PAS, FAITES-NOUS PART DE VOTRE AVIS SUR AMAZON,  
WORKSHARPTOOLS.COM OU TOUT AUTRE SITE D'ACHAT DE VOTRE PRODUIT.**



## **MERCI INFINIMENT !**

Nous vous remercions d'avoir acheté une affûteuse pour couteaux et outils Work Sharp. En tant que PDG d'une entreprise familiale née il y a 4 générations, je suis très heureux de la confiance que vous avez accordée à notre entreprise et à nos produits. L'équipe Work Sharp est composée de personnes remarquables qui ont chacune contribué à ce que ce produit parvienne jusqu'à vous. Notre mission est de vous offrir une expérience aussi surprenante qu'agréable, c'est pourquoi j'espère que nous avons tenu nos promesses.

Chez Work Sharp, nous nous efforçons de rendre chaque affûtage facile, rapide et efficace. J'ai l'intime conviction que vous trouverez dans ce système d'affûtage de qualité les performances et la précision que vous attendez d'un tel outil. Grâce à notre approche révolutionnaire en matière d'affûtage, vous allez désormais pouvoir affûter vos outils beaucoup plus vite. Cela marche à tous les coups.

Si vous avez la moindre question ou suggestion, ou besoin d'aide pour faire fonctionner votre unité **WORK SHARP®**, n'hésitez pas à nous contacter. Nos représentants de service clientèle se feront un plaisir de vous aider. Nous offrons une assistance sur tous nos produits et votre avis est toujours le bienvenu !

Si nous sommes convaincus que l'utilisation de votre outil **WORK SHARP®** vous paraîtra intuitive, nous vous invitons toutefois à lire ce mode d'emploi afin de garantir des résultats optimaux conformes à vos attentes. Nous y dispensons quelques conseils qui pourront vous être utiles. N'hésitez pas à consulter notre site Internet à l'adresse [www.worksharptools.com](http://www.worksharptools.com).

Vous y trouverez :

- Des démonstrations de tous les modes d'utilisation, avec aperçu visuel et sonore des étapes à suivre pour un affûtage réussi de vos couteaux
- Des versions téléchargeables de ce mode d'emploi
- L'enregistrement de la garantie
- Nos numéros d'assistance et de contact

Merci encore d'avoir acheté une affûteuse pour couteaux et outils **WORK SHARP®**. Il ne vous reste plus maintenant qu'à apprécier ses performances. Avec **WORK SHARP®**, affûtez futé !



**MATTHEW BERNARD**

CEO, Work Sharp, LLC

Maker of Work Sharp® et Drill Doctor®

***WORK SHARP® KNIFE & TOOL SHARPENER***

Produit de consommation WSKTS2-I, WSKTS2-A, WSKTS2-E

Système d'affutage à bande abrasive sur poulie motorisée

Fabriqué par Work Sharp, LLC

Fabricant de WorkSharp® et Drill Doctor®

# CONSIGNES DE SÉCURITÉ

Cette affûteuse permet d'obtenir des couteaux affûtés et des outils extrêmement tranchants. Veuillez prendre vos précautions et les manier avec soin. Faites attention afin d'éviter tout risque de coupure.

## AVERTISSEMENTS DE SÉCURITÉ GÉNÉRAUX RELATIFS AUX OUTILS ÉLECTRIQUES



**⚠ WARNING !** Lisez tous les avertissements de sécurité, instructions, illustrations et caractéristiques techniques fournis avec cet outil électrique. La non-observation de ces avertissements et instructions est susceptible d'entraîner une décharge électrique, un incendie et/ou des blessures graves.

**Conservez l'ensemble de ces avertissements et instructions pour toute consultation ultérieure.**

L'expression « outil électrique » employée dans ces avertissements renvoie à votre outil électrique (filaire) alimenté sur secteur ou votre outil électrique (sans fil) fonctionnant sur batterie.

## CES INSTRUCTIONS DOIVENT ÊTRE CONSERVÉES

### 1) SÉCURITÉ DE L'ESPACE DE TRAVAIL

- a) **Maintenez un espace de travail propre et bien éclairé.** Les espaces encombrés ou sombres favorisent la survenue d'accidents.
- b) **N'utilisez jamais cet outil électrique dans des atmosphères explosives, notamment en présence de liquides inflammables, de gaz ou de poussières.** Les outils électriques produisent des étincelles susceptibles de mettre le feu aux poussières ou vapeurs.
- c) **Tenez les enfants et curieux éloignés lorsque vous utilisez un outil électrique.** Les distractions pourraient vous faire perdre le contrôle.

### 2) SÉCURITÉ ÉLECTRIQUE

- a) **Les fiches des outils électriques doivent être adaptées aux prises secteur. Ne modifiez jamais une fiche, de quelque façon que ce soit.** N'utilisez jamais de fiche d'adaptation pour les outils électriques reliés à la terre. L'utilisation de fiches non modifiées et de prises secteur adaptées permet de réduire le risque de décharge électrique.
- b) **Évitez tout contact corporel avec des surfaces reliées à la terre telles que des tuyaux, radiateurs, cuisinières et réfrigérateurs.** Relier votre corps à la terre représente un risque de décharge électrique accru.
- c) **N'exposez jamais vos outils électriques à la pluie ou à l'humidité.** Toute infiltration d'eau dans un outil électrique augmentera le risque de décharge électrique.
- d) **Maniez le câble d'alimentation avec précaution. Ne portez, ne tirez ou ne débranchez jamais l'outil électrique par le câble.** Gardez le câble à l'abri de la chaleur, de tout lubrifiant et de tous objets tranchants ou de toutes pièces mobiles. Un câble électrique endommagé ou emmêlé augmente le risque de décharge électrique.

- e) Lorsque vous utilisez un outil électrique en extérieur, utilisez une rallonge adaptée aux utilisations extérieures.* L'utilisation d'un tel câble réduit le risque de décharge électrique.
- f) Si l'utilisation d'un outil électrique dans un endroit humide est inévitable, utilisez une alimentation protégée par un disjoncteur différentiel de fuite à la terre (DDFT).* L'utilisation d'un DDFT réduit le risque de décharge électrique. (Il est recommandé de toujours alimenter l'outil via un disjoncteur à courant résiduel présentant un courant résiduel nominal de 30 mA ou moins.)

### 3) SÉCURITÉ PERSONNELLE

- a) Restez attentif, regardez ce que vous faites et faites preuve de bon sens lorsque vous utilisez un outil électrique. N'utilisez pas d'outils électriques lorsque vous êtes fatigué ou sous l'emprise de stupéfiants, d'alcool ou de médicaments.* Le moindre moment d'inattention lors de l'utilisation d'un outil électrique pourrait suffire à occasionner de graves blessures corporelles.
- b) Utilisez un équipement de protection personnelle. Portez toujours une protection oculaire.* Les équipements de protection tels que les masques anti-poussières, chaussures de sécurité antidérapantes, casques de sécurité ou protections auditives utilisés dans des conditions appropriées réduiront le risque de dommages corporels.
- c) Empêchez toute mise en marche non intentionnelle. Assurez-vous que l'interrupteur soit en position arrêt avant de brancher l'outil à l'alimentation électrique et/ou au BLOC-BATTERIE, de le ramasser ou de le porter.* Porter des outils électriques en ayant le doigt sur l'interrupteur ou brancher des outils dont l'interrupteur est en position marche favorise la survenue d'accidents.
- d) Retirez toute clavette ou clé de réglage avant de mettre en marche l'outil électrique.* Laisser une clavette ou une clé attachée à une pièce en rotation de l'outil électrique pourra entraîner des blessures corporelles.
- e) Ne vous penchez pas trop en avant. Gardez les deux pieds bien au sol et maintenez un bon équilibre en toutes circonstances.* Cela permet de mieux contrôler l'outil électrique en cas de situation imprévue.
- f) Portez une tenue appropriée. Ne portez pas de vêtements amples ou de bijoux. Tenez vos cheveux, vêtements et gants hors de portée des pièces mobiles.* Les vêtements amples, bijoux ou cheveux longs pourraient se prendre dans les pièces en mouvement.
- g) Si des appareils sont fournis en vue du branchement de dispositifs d'aspiration et de collecte des poussières, veillez à ce qu'ils soient branchés et correctement utilisés.* L'utilisation de dispositifs de collecte des poussières peut réduire les risques qui leur sont associés.
- h) Ne relâchez pas votre vigilance et n'ignorez pas les principes de sécurité liés à l'utilisation d'outils au prétexte que vous les utilisez fréquemment et que vous avez l'habitude.* Il suffit d'une fraction de seconde pour que la moindre négligence entraîne des dommages corporels graves.

### 4) UTILISATION ET ENTRETIEN DES OUTILS ÉLECTRIQUES

- a) Ne forcez pas sur l'outil électrique. Utilisez l'outil électrique adapté aux travaux que vous souhaitez réaliser.* Le bon outil électrique vous permettra de faire du meilleur travail, de façon plus sécurisée et à la vitesse pour laquelle il a été conçu.
- b) N'utilisez pas l'outil électrique si son interrupteur ne permet pas de le mettre en marche et de l'arrêter.* Tout outil électrique ne pouvant être contrôlé à l'aide de son interrupteur est dangereux et devrait être réparé.

- c) Débranchez la fiche de l'alimentation électrique et/ou retirez le BLOC-BATTERIE (si amovible) de l'outil électrique avant de procéder à des réglages, de changer un accessoire ou de le stocker.** De telles mesures de sécurité préventives réduisent le risque de mise en marche accidentelle de l'outil électrique.
- d) Stockez les outils électriques non utilisés hors de la portée des enfants et ne laissez aucune personne n'ayant pas connaissance de cet outil électrique ou des présentes instructions l'utiliser.** Les outils électriques sont dangereux lorsqu'ils sont entre les mains d'utilisateurs inexpérimentés.
- e) Entretenez vos outils électriques.** Recherchez toute présence de pièces mobiles non alignées ou pincées, de pièces cassées ou de toute autre condition susceptible de perturber le bon fonctionnement des outils électriques. Si l'outil électrique est endommagé, faites-le réparer avant toute nouvelle utilisation. **De nombreux accidents résultent d'un défaut d'entretien des outils électriques.**
- f) Gardez vos outils de coupe bien affûtés et propres.** Des outils de coupe bien entretenus et tranchants affûtés sont moins susceptibles d'être sujets à un pincement et sont plus faciles à contrôler.
- g) Utilisez l'outil électrique, les accessoires, les courroies, etc., conformément aux présentes instructions et de la manière prévue pour ce type spécifique d'outil électrique, en prenant en compte les conditions de travail et les travaux à accomplir.** Utiliser l'outil électrique à des fins différentes de son utilisation prévue pourrait entraîner des situations dangereuses.
- h) Gardez les poignées et surfaces de préhension sèches, propres et exemptes de toute graisse ou huile.** Des poignées et surfaces de préhension glissantes ne permettent pas une utilisation et un contrôle sécurisés de l'outil en cas de situations imprévues. Tenez l'outil électrique par les surfaces de préhension isolées en raison du risque de contact entre la surface de ponçage de l'outil et son câble. Couper un fil sous tension pourra mettre sous tension les parties métalliques apparentes de l'outil électrique et exposer l'utilisateur à un risque de décharge électrique.

## 5) RÉPARATION

- a) Faites réparer votre outil électrique par un réparateur qualifié à l'aide de pièces de rechange identiques uniquement.** Cela permettra de garantir que l'outil électrique peut être utilisé en toute sécurité.

### **WORK SHARP, LLC**

Mail ..... 210 E. Hersey St. Ashland, OR 97520 USA

Phone ..... 1 (800) 597-6170

Fax ..... 1 (541) 552-1377

E-mail ..... info@worksharptools.com

Web ..... www.worksharptools.com

- b) N'éliminez pas les produits électriques avec vos déchets ménagers.** Les produits électriques à éliminer ne devraient pas être jetés dans les déchets ménagers. Veuillez les recycler lorsque des installations adaptées existent. Contactez les autorités locales ou votre revendeur pour des conseils en matière de recyclage.



- c) En cas de remplacement d'un câble d'alimentation électrique endommagé (Type Y), votre outil électrique doit être renvoyé au centre de réparation.**

## RÈGLES DE SÉCURITÉ À RESPECTER POUR PONCEUSE À COURROIE

**⚠ IMPORTANT :** Tenez l'outil électrique par les surfaces de préhension isolées en raison du risque de contact entre la surface de ponçage de l'outil et son câble. Couper un fil sous tension pourra mettre sous tension les parties métalliques apparentes de l'outil électrique et exposer l'utilisateur à un risque de décharge électrique.

**⚠ IMPORTANT :** Utilisez **TOUJOURS** des lunettes de sécurité adéquates. Les lunettes de vue ne sont PAS des lunettes de sécurité. Utilisez également un masque de protection ou anti-poussières si l'opération dégage de la poussière. **UTILISEZ TOUJOURS UN ÉQUIPEMENT DE SÉCURITÉ CERTIFIÉ.**

**⚠ IMPORTANT :** L'utilisation de cet outil peut produire et/ou disperser des poussières, lesquelles sont susceptibles d'occasionner des troubles respiratoires ou autres blessures graves et permanentes. Utilisez toujours une protection respiratoire certifiée NIOSH/OSHA appropriée à une exposition à la poussière. Dirigez les particules à l'opposé du visage et du corps.

**⚠ ATTENTION :** Portez une protection auditive appropriée durant l'utilisation. Dans certaines conditions et en cas d'utilisation prolongée, le bruit émis par ce produit pourra contribuer à occasionner une perte auditive.

- Tenez toujours l'outil fermement.
- Utilisez des serre-joints ou tout autre moyen pratique de fixer et maintenir la pièce à usiner sur une plateforme stable. Maintenir la pièce avec la main ou contre votre corps ne permet pas de garantir sa stabilité et pourra entraîner une perte de contrôle.
- Évitez tout contact prolongé avec les poussières issues d'activités de ponçage, de sciage, de meulage ou de perçage électriques et de toute autre activité de construction. Portez des vêtements de protection et lavez les parties du corps exposées au savon et à l'eau. Un contact des poussières avec la bouche, les yeux ou la peau pourra favoriser l'absorption de produits chimiques dangereux.
- Ne mettez PAS l'outil sous tension tant que la cassette d'affûtage n'est pas fermement engagée en position affûtage ou en position meulage.

## CONSIGNES DE SÉCURITÉ – DÉFINITIONS

L'étiquette de votre outil peut inclure les symboles suivants.

V..... Volt

Hz..... Hertz

min ..... minutes

 ..... courant continu

 ..... Classe II Construction

 ..... symbole de sécurité

A ..... amperes

W..... watts

 ..... courant alternatif

n<sub>0</sub>..... Vitesse à vide

 ..... borne de mise à la terre

min<sup>-1</sup> ..... tours ou  
fréquence / min



## MOTEUR

Assurez-vous que votre alimentation électrique est compatible avec les indications figurant sur la plaque signalétique. La mention 230 volts uniquement signifie que votre outil doit être alimenté par un courant domestique de 50 Hz. N'utilisez pas des outils nécessitant une alimentation en courant alternatif avec du courant continu. Une puissance nominale de 230 volts ac signifie que votre outil fonctionnera avec un courant alternatif de 50 Hz. Cette information sera imprimée sur la plaque signalétique. Une faible tension causera une perte de puissance et une éventuelle surchauffe.

## CARACTÉRISTIQUES TECHNIQUES

Caractéristiques techniques de la machine

MODEL	SPÉCIFICATIONS DE LA MACHINE	OBTURER	POIDS
WSKTS2-I, WSKTS2-A, WSKS2-E	230V 50 Hz	0.6A	0.73 kg / 1.6 lbs

MESURES DE BRUIT ET DE VIBRATIONS:	
Pression acoustique (en charge)	74.9 dB (A); K = 3dB(A)
Niveau de puissance acoustique (en charge)	85.9dB (A); K = 3dB(A)
Niveau de vibrations (en charge)	1.04 m/s <sup>2</sup>

## ÉMISSIONS

La valeur totale des vibrations déclarée a été mesurée conformément à une méthode de test standard et pourra servir à comparer un outil à un autre. La valeur totale des vibrations déclarée pourra également être utilisée dans le cadre d'une évaluation préliminaire de l'exposition.

L'émission de vibrations au cours de l'utilisation effective de l'outil électrique peut différer de la valeur totale déclarée selon la manière dont l'outil est utilisé.

Identifiez les mesures de sécurité à prendre pour protéger l'utilisateur sur la base d'une estimation de l'exposition en conditions d'utilisation réelles (en prenant en compte toutes les étapes du cycle de fonctionnement, parmi lesquelles les moments où l'outil est à l'arrêt et où il tourne à vide, ainsi que le temps de déclenchement).

### UTILISATIONS PRÉVUES :

- Applications de meulage, affûtage et affinage de couteaux et outils
- Meulage léger du métal
- Destiné à un usage par des particuliers uniquement
- L'outil ne devrait être utilisé que lorsque la cassette d'affûtage est installée

### UTILISATIONS NON PRÉVUES :

- Applications de meulage ou d'affûtage à caractère industriel ou commercial
- Utilisation intensive continue et prolongée, d'une durée supérieure à 30 minutes par heure

### DÉPANNAGE :

- a) Problème:** La pointe de mes couteaux s'arrondit.  
**Solution 1:** Arrêtez tant que la pointe de la lame est encore en contact avec la courroie pour réduire le phénomène.  
**Solution 2:** Gardez le tranchant de la lame perpendiculaire à la courroie pour réduire le phénomène.
- b) Problème:** Comment déterminer la présence d'un morfil sur le tranchant de la lame et savoir quand passer de la courroie P220 à la 6 000 ?  
**Solution 1:** Positionnez votre doigt sur une face de la lame et passez-le du côté du tranchant vers l'extérieur dans un mouvement perpendiculaire à la lame. Si un morfil est présent, vous sentirez au niveau du tranchant une sorte de petite arête ou de fil de fer.
- c) Problème:** Mes couteaux creusent le guide de tranchant.  
**Solution 1:** Appuyez beaucoup moins fort. N'appliquez que le poids de la lame pour des résultats optimaux.

## TECHNIQUES OPTIMALES :

- Maintenez la lame contre la ligne orange indiquée sur le guide d'angle. Placez le couteau dans la fente du guide d'angle, la lame reposant sur le guide de tranchant. Maintenez cette position et tirez le couteau vers vous le long de la courroie.
- Tirez tout droit le long du guide et arrêtez-vous lorsque la pointe de **la lame atteint le milieu de la courroie**.
- Pour les lames à tranchants plats (voir ci-dessous), ne relevez pas le manche du couteau.

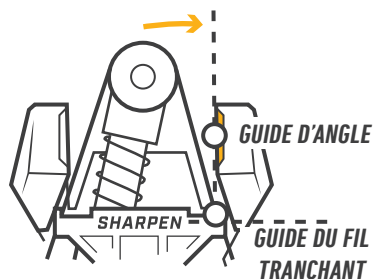

- Pour les lames présentant une forte courbe, vous pourrez devoir relever le manche tout en maintenant le profil de la lame perpendiculaire à la courroie.

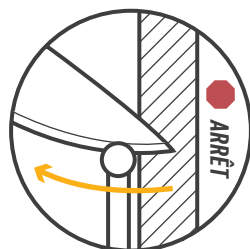
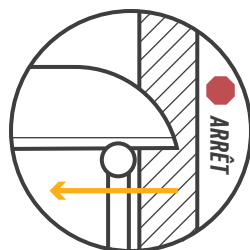

**REMARQUE :** Cet outil n'est pas destiné à une utilisation intensive ; veuillez ne pas excéder une durée d'utilisation de 30 minutes par heure.

# DÉCOUVERTE DE VOTRE AFFÛTEUSE POUR COUTEAUX ET OUTILS

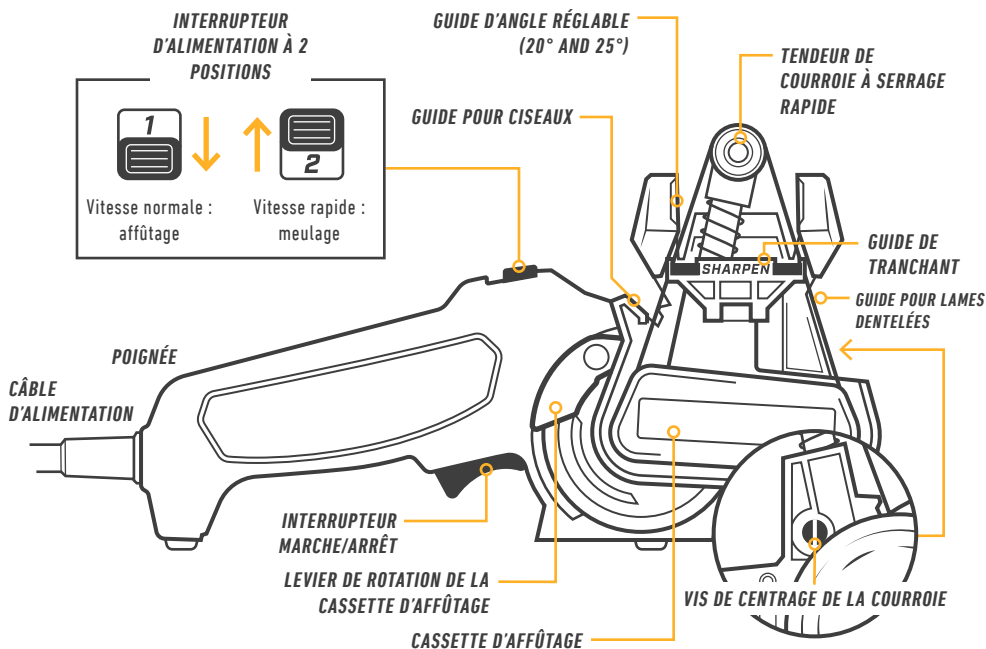

## COURROIES D'AFFÛTAGE INCLUSES (2 DE CHAQUE)

GRAIN	COULEUR	KITS DE REMPLACEMENT	APPLICATION
P80	<b>VERTE</b>	WSSA0002703	Courroie à gros grains pour le meulage et l'affûtage de la plupart des outils.
P220	<b>ROUGE</b>	WSSA0002704	Courroie à grains moyens pour l'affûtage des couteaux et ciseaux.
6000	<b>VIOLETTE</b>	WSSA0002705	Courroie à grains fins pour l'affinage des couteaux.

Dimensions de la courroie abrasive : 1/2" x 12" (13 mm x 305 mm)

Des courroies de rechange et un plus grand choix de grains sont disponibles à l'adresse [www.worksharptools.com](http://www.worksharptools.com)

# PRÉPARATION DE VOTRE AFFÛTEUSE

## 1. CASSETTE D'AFFÛTAGE

Maintenez le levier de déserrage de la cassette d'affûtage appuyé et pivotez le support vers le haut, dans le sens des aiguilles d'une montre (en appuyant vers l'intérieur pour le maintenir plaqué contre le socle d'alimentation) jusqu'à atteindre la position **AFFÛTAGE** ou **MEULAGE**.

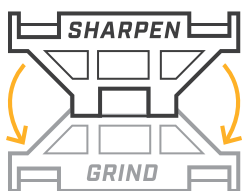
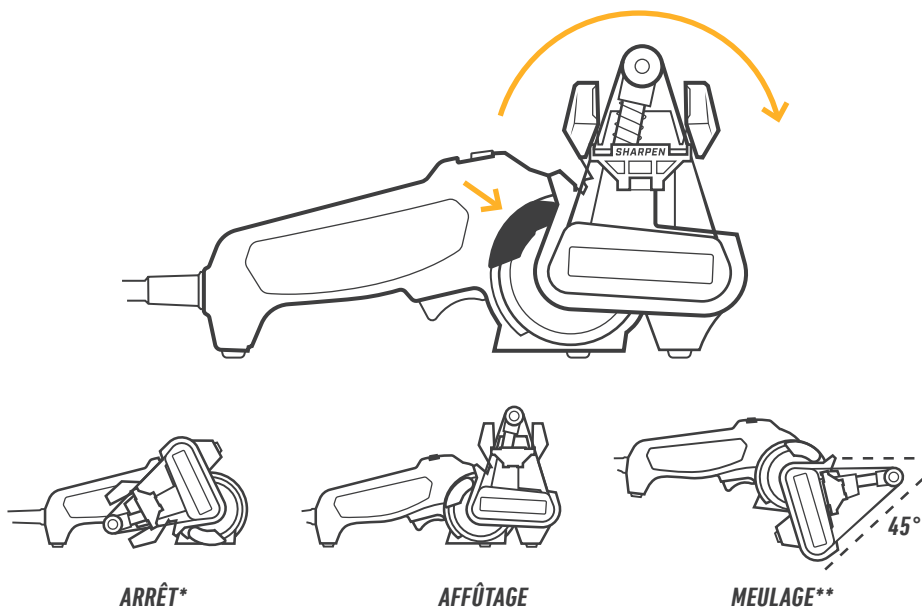

\* ⚠ Ne mettez jamais en marche l'affûteuse en position arrêt.

\*\* Pour les applications de meulage, retirez le guide d'angle comme illustré dans la section 3 en tirant droit vers le haut et en positionnant le guide de tranchant vers le bas.

## 2. MONTAGE DE LA COURROIE DÉSIRÉE

Ces abrasifs haute technologie sont durables et conçus pour répondre à tous vos besoins en matière d'affûtage. Ils dureront plus longtemps que vous ne pouvez l'imaginer.

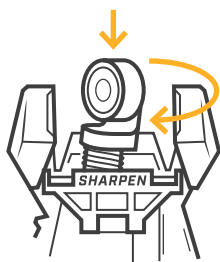

Tirez le tendeur vers le bas et faites  $\frac{1}{4}$  de tour dans le sens des aiguilles d'une montre pour verrouiller sa position.

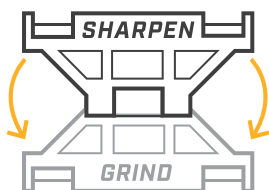

Positionnez le guide de tranchant vers le bas pour un meilleur accès et un remplacement de la courroie facilité.

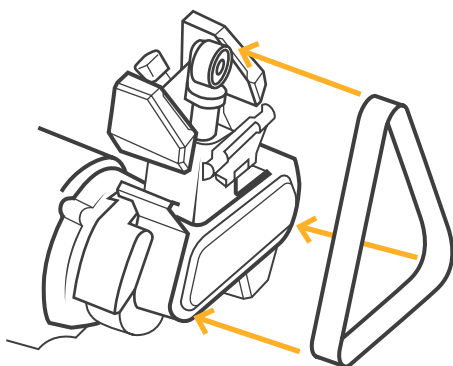

Centrez la courroie sur les trois poulies.

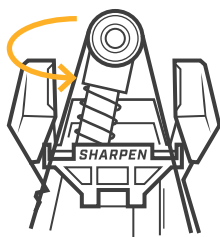

Faites  $\frac{1}{4}$  de tour dans le sens inverse des aiguilles d'une montre avec le tendeur pour libérer la courroie. Faites tourner la courroie à la main afin de vous assurer qu'elle est correctement centrée sur les poulies avant toute mise en marche.

### 3. GUIDE D'ANGLE

Le guide d'angle permet de créer un biseau homogène sur toute la longueur de la lame. Il peut être réglé sur 20° ou 25°. Entièrement amovible, il facilite également le remplacement de la courroie et permet de procéder à des travaux de meulage.

Pour installer le guide, alignez-le et faites-le glisser le long des pattes de fixation. Poussez jusqu'à ce que le guide se clipse.

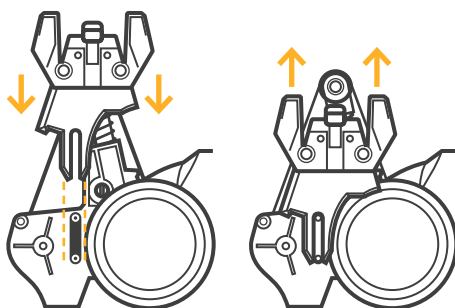

Pour retirer le guide, tirez-le vers le haut.

Réglez l'angle en poussant le levier situé au dos du guide vers le haut ou vers le bas. Le levier se clipse en atteignant sa position.

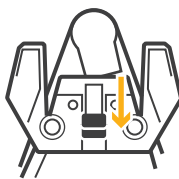

**POSITION ABAISSÉE (25°)**



**RELEVÉ (20°)**

# PARTIES D'UN COUTEAU

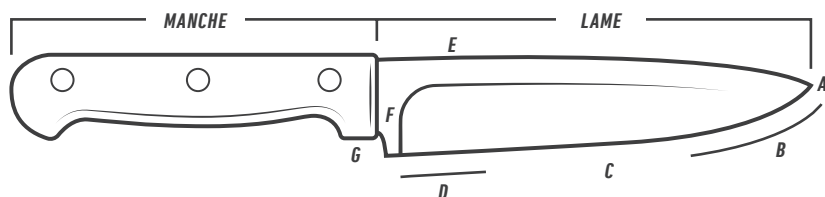

- A. POINTE** L'extrémité de la lame qui est utilisée pour percer
- B. BOUT** Le premier tiers de la lame (environ) qui est utilisé pour de petites surfaces de découpe ou des découpes délicates
- C. FIL** La surface tranchante du couteau qui s'étend de la pointe jusqu'au talon
- D. TALON** La partie arrière de la lame, utilisée pour des coupes qui nécessitent plus de force
- E. DOS** Le dessus, la partie la plus épaisse de la lame qui contribue à l'équilibre et à la résistance
- F. MITRE** La partie métallique épaisse joignant la poignée et la lame. Elle renforce et équilibre le couteau et empêche la main de l'utilisateur de glisser
- G. GARDE** La partie de la mitre qui empêche la main de l'utilisateur de glisser sur la lame

**REMARQUE :** De nombreux couteaux de poche incluent un bouton d'ouverture permettant d'ouvrir la lame. Abaissez la lame lors de l'affûtage afin de vous assurer que le bouton d'ouverture ne viendra pas au contact de la courroie abrasive.

**REMARQUE :** Les couteaux sont faits de différents aciers. Les aciers les plus doux seront rapidement affûtés. Les aciers les plus durs prendront plus de temps à affûter, mais auront également un tranchant plus durable.



# AFFÛTER DES COUTEAUX DE CUISINE

COUTEAUX NON DENTELÉS UNIQUEMENT

## PRÉPARATION

COURROIE	GUIDE D'ANGLE	GUIDE DE TRANCHANT	VITESSE
P220 ROUGE	RELEVÉ (20°)	RELEVÉ	AFFÛTAGE (1)

### ÉTAPE 1

Positionnez le couteau dans le guide d'angle en le laissant reposer sur le guide de tranchant, appuyez sur l'interrupteur et tirez le couteau droit et à vitesse constante du talon jusqu'à la pointe. **Arrêtez l'affûteuse lorsque la pointe de la lame arrive au centre de la courroie.**

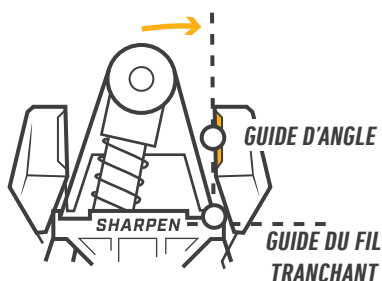

**ASTUCE :** Un couteau de 8" (20 cm) nécessitera 4 secondes par passe.

Poursuivez jusqu'à formation d'un léger morfil sur le côté opposé (généralement 5 à 10 passes – les aciers plus durs pourront nécessiter davantage de passes).

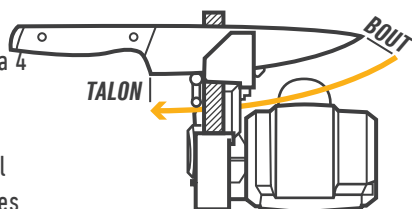

**TECHNIQUE ADÉQUATE :** Positionnez la lame dans la fente et contre la ligne orange du guide d'angle, en la faisant reposer sur le guide de tranchant. Maintenez cette position et arrêtez lorsque la pointe atteint le centre de la courroie.

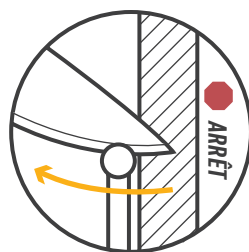

## ÉTAPE 2

Répétez l'étape 1 en utilisant désormais **le côté gauche** du guide.

Effectuez le même nombre de passes que lors de l'étape 1.

Votre couteau devrait maintenant être suffisamment affûté pour couper une tomate sans déchirer la peau. Si vous le voulez, vous pouvez passer à la **COURROIE DE GRAIN 6 000 VIOLETTE** et affiner le tranchant pour un résultat encore plus net !

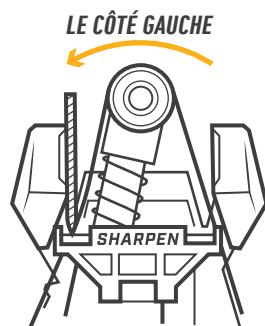

## ÉTAPE 3 (FACULTATIVE)

Enlevez la courroie rouge et montez la **COURROIE DE GRAIN 6 000 VIOLETTE**.

Affinez le couteau en alternant les deux faces jusqu'à disparition du morfil (5 passes par face, 10 passes au total).

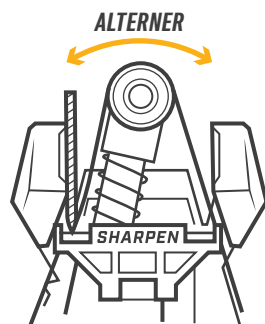

**RÉAFFÛTAGE :** Lorsque vous réaffûtez, utilisez la **COURROIE ROUGE** jusqu'à formation d'un morfil, puis effectuez 5 passes sur chaque face à l'aide de la **COURROIE VIOLETTE**.

AFFÛTER	
<b>P220 ROUGE</b>	× 10
<b>6000 VIOLETTE</b>	× 10

RÉAFFÛTAGE	
<b>P220 ROUGE</b>	× 2 - 6
<b>6000 VIOLETTE</b>	× 10

# AFFÛTER DES COUTEAUX D'EXTÉRIEUR

COUTEAUX DE POCHE, COUTEAUX DE CHASSE, LAMES PARTIELLEMENT DENTELÉES, COUTEAUX À FILET, ETC.

## PRÉPARATION

COURROIE	GUIDE D'ANGLE	GUIDE DE TRANCHANT	VITESSE
P220 ROUGE	POSITION ABAISSÉE (25°)	RELEVÉ *	AFFÛTAGE (1) **

### ÉTAPE 1

Positionnez le couteau dans le guide d'angle en le laissant reposer sur le guide de tranchant, appuyez sur l'interrupteur et tirez le couteau droit et à vitesse constante du talon jusqu'à la pointe. **Arrêtez l'affûteuse lorsque la pointe de la lame arrive au centre de la courroie.**

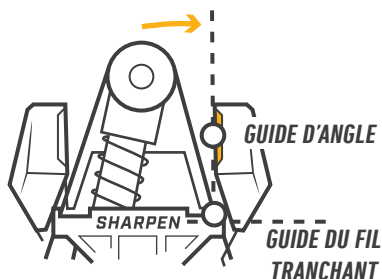

**ASTUCE :** Un couteau de 4" (10 cm) nécessitera 2 secondes par passe.

Poursuivez jusqu'à formation d'un léger morfil sur le côté opposé (généralement 5 à 10 passes – les aciers plus durs pourront nécessiter davantage de passes).

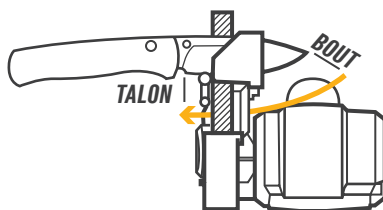

**TECHNIQUE ADÉQUATE :** Positionnez la lame dans la fente et contre la ligne orange du guide d'angle, en la faisant reposer sur le guide de tranchant. Maintenez cette position et arrêtez lorsque la pointe atteint le centre de la courroie.

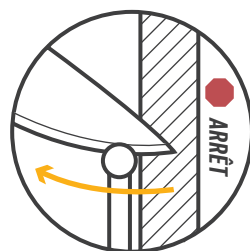

## ÉTAPE 2

Répétez l'étape 1 en utilisant désormais **le côté gauche** du guide.

Effectuez le même nombre de passes que lors de l'étape 1.

Votre couteau devrait maintenant être suffisamment affûté pour couper une tomate sans déchirer la peau. Si vous le voulez, vous pouvez passer à la **COURROIE DE GRAIN 6 000 VIOLETTE** et affiner le tranchant pour un résultat encore plus net !

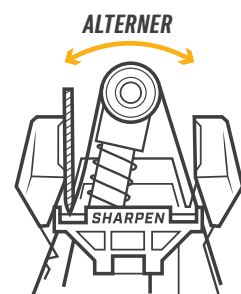
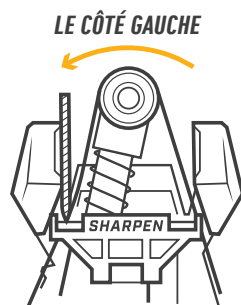

## ÉTAPE 3 (FACULTATIVE)

Enlevez la courroie rouge et montez la **COURROIE DE GRAIN 6 000 VIOLETTE**.

Affinez le couteau en alternant les deux faces jusqu'à disparition du morfil (5 passes par face, 10 passes au total).

**RÉAFFÛTAGE :** Lorsque vous réaffûtez, utilisez la **COURROIE ROUGE** jusqu'à formation d'un morfil, puis effectuez 5 passes sur chaque face à l'aide de la **COURROIE VIOLETTE**.

AFFÛTER	
<b>P220 ROUGE</b>	× 10
<b>6000 VIOLETTE</b>	× 10

RÉAFFÛTAGE	
<b>P220 ROUGE</b>	× 2 - 6
<b>6000 VIOLETTE</b>	× 10

- \* Certains couteaux sont munis de boutons d'ouverture, d'ergots de fermeture ou encore de manches à flèche inversée, lesquels pourront nécessiter d'abaisser le guide de tranchant de sorte de permettre un affûtage de toute la longueur de la lame.
- \*\* Si le couteau est très endommagé et/ou s'il présente des ébréchures devant être éliminées, utilisez la vitesse n° 2.

# AFFÛTER DES COUTEAUX DENTELÉS

**REMARQUE :** Les couteaux dentelés sont munis d'une face plate et d'une face biseautée. N'affûtez que la face plate.



CÔTÉ  
BISEAUTÉ

CÔTÉ  
PLAT

## PRÉPARATION

COURROIE	GUIDE D'ANGLE	GUIDE DE TRANCHANT	VITESSE
6000 VIOLETTE	NA	RELEVÉ	AFFÛTAGE (1)

## ÉTAPE 1

Placez la face plate contre le guide pour lames dentelées au niveau de la mitre/du manche. Appuyez sur l'interrupteur marche/arrêt, tirez le couteau le long de la courroie à vitesse constante du talon jusqu'à la pointe. Un couteau de 8" (20 cm) devrait nécessiter 4 secondes par passe.

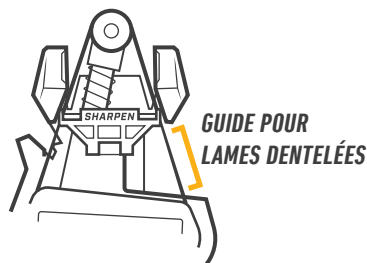

**REMARQUE :** Placez les lames dentelées sur le côté incliné vers le bas/le côté droit de la courroie, sous peine de risquer de couper la courroie.

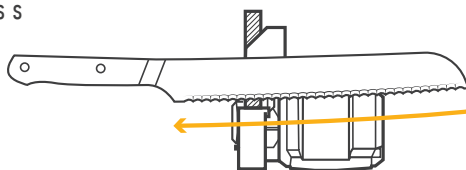

Effectuez 2 ou 3 passes.

# AFFÛTER DES COUTEAUX PARTIELLEMENT DENTELÉS

---

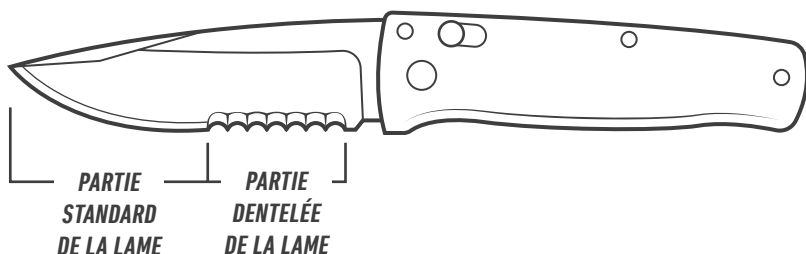

## ÉTAPE 1

Suivez les instructions de la section « **AFFÛTER DES COUTEAUX D'EXTÉRIEUR** » pour la partie standard de la lame, en réglant le guide d'angle sur 25°.

## ÉTAPE 2

Suivez les instructions de la section « **AFFÛTER DES COUTEAUX DENTELÉS** » pour la partie dentelée de la lame, en utilisant le guide pour lames dentelées.

# AFFÛTER DES COUTEAUX MUNIS DE CROCHETS À ÉVISCÉRER

ET DES LAMES FORTEMENT CONCAVES

**REMARQUE :** Suivez les instructions de la section « AFFÛTER DES COUTEAUX D'EXTÉRIEUR » pour la partie standard de la lame, en réglant le guide d'angle sur 25°.

## PRÉPARATION

COURROIE	GUIDE D'ANGLE	GUIDE DE TRANCHANT	VITESSE
6000 VIOLETTE	RETIRÉ*	VERS LE BAS	AFFÛTAGE (1)

### ÉTAPE 1

Placez la partie courbée du crochet à éviscérer sur le côté de la courroie incliné vers le bas, et laissez la courroie épouser la forme de la lame.

**NOTE:** N'utilisez que le côté incliné vers le bas/ côté droit de la courroie sous peine de couper celle-ci.

Appuyez sur l'interrupteur marche/arrêt et affinez pendant 2 à 4 secondes.

### ÉTAPE 2

Répétez **L'ÉTAPE 1** sur l'autre face du crochet à éviscérer.

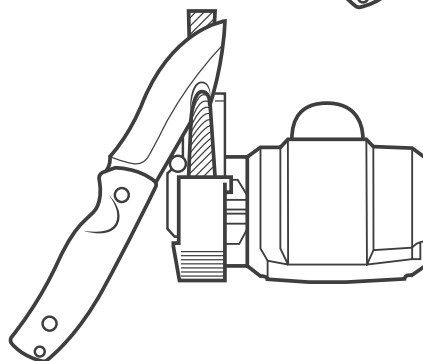
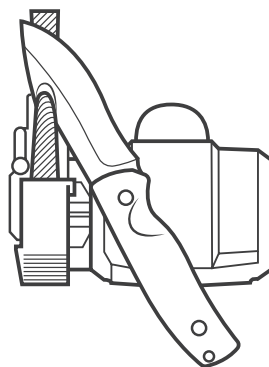

\* Tirez le guide d'angle vers le haut pour l'enlever de la cassette d'affûtage.

# AFFÛTER DES COUTEAUX À BISEAU UNIQUE

## PRÉPARATION

COURROIE	GUIDE D'ANGLE	GUIDE DE TRANCHANT	VITESSE
P220 ROUGE	RELEVÉ (20°)	RELEVÉ	AFFÛTAGE (1)

### ÉTAPE 1

Suivez les instructions applicables aux couteaux à tranchant standard sur la face biseautée de la lame **UNIQUEMENT**.

Continuez jusqu'à formation d'un léger morfil sur la face plate (généralement 5 passes).

### ÉTAPE 2

Montez la **COURROIE VIOLETTE** et répétez l'étape 1.

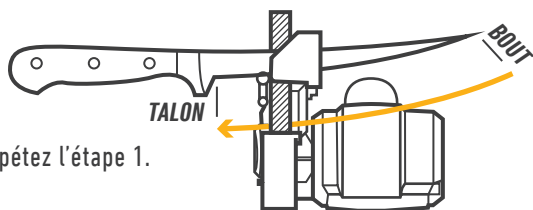

### ÉTAPE 3

Affinez la face plate de la lame à l'aide du guide pour lames dentelées.

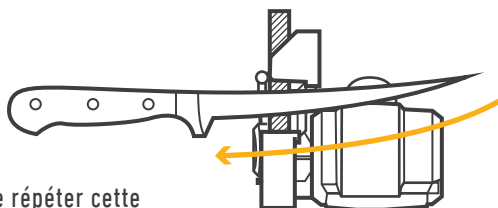

**ASTUCE :** Il pourra être nécessaire de répéter cette alternance entre affûtage du biseau et affinage du dos pour obtenir des résultats optimaux (élimination complète du morfil).



# AFFÛTER DES CISEAUX

**N'AFFÛTEZ QUE LA FACE BISEAUTÉE DE VOS CISEAUX.**

Marquer la face biseautée à l'aide d'un marqueur noir permettra de voir plus facilement si le tranchant a été affûté.

## PRÉPARATION

COURROIE	GUIDE D'ANGLE	GUIDE DE TRANCHANT	VITESSE
6000 VIOLETTE	CISEAUX	RELEVÉ	AFFÛTAGE (1)

### ÉTAPE 1

Placez la lame des ciseaux dans la fente du guide jusqu'à l'articulation. Maintenez la lame appuyée sur le guide lors de l'affûtage.

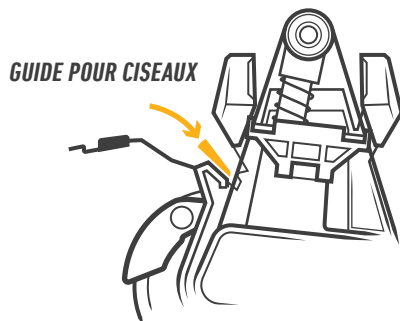

### ÉTAPE 2

Tirez les ciseaux à vitesse constante le long du guide sur toute la longueur de la lame.

### ÉTAPE 3

Répétez **L'ÉTAPE 1** environ 5 fois jusqu'à disparition du marqueur noir.

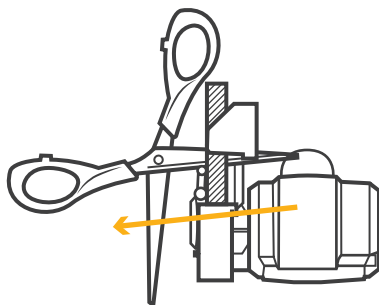

# AFFÛTAGE D'OUTILS TRANCHANTS

PELLES, BINETTES, HACHES, PIOCHES, BÊCHES TARIÈRES ET AUTRES OUTILS TRANCHANTS

**REMARQUE :** Les outils de ce genre ne nécessitent pas un affûtage selon un angle précis. Laissez simplement la courroie épouser le tranchant de l'outil. Restaurer le tranchant d'un outil fortement endommagé prendra plus de temps.

## PRÉPARATION

Pivotez la cassette d'affûtage jusqu'à atteindre la position meulage.



COURROIE	GUIDE D'ANGLE	GUIDE DE TRANCHANT	VITESSE
P80 VERTE	RETIRÉ*	VERS LE BAS	BROYAGE (2)

## ÉTAPE 1

Immobilisez fermement l'outil à affûter dans un étau d'établi.

## ÉTAPE 2

Appuyez sur l'interrupteur marche/arrêt et meulez le tranchant de l'outil jusqu'à obtenir un résultat satisfaisant.

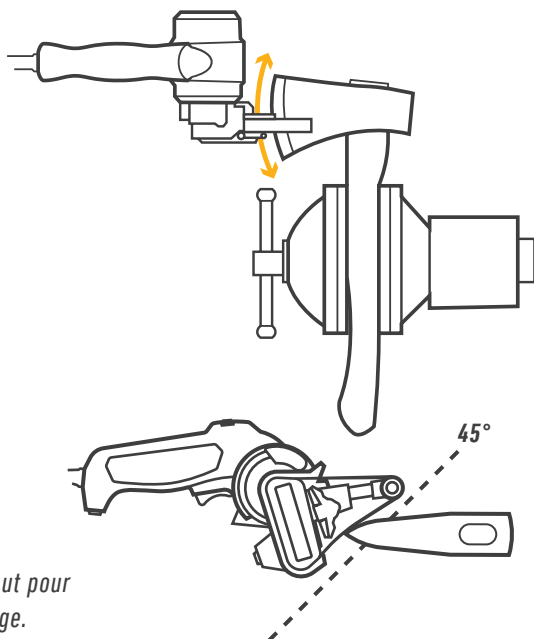

\* Tirez le guide d'angle vers le haut pour l'enlever de la cassette d'affûtage.

# AFFÛTAGE D'OUTILS DE COUPE

## SÉCATEURS, CISAILLES ET OUTILS DE COUPE À DOUBLE TRANCHANT

**REMARQUE :** Ces outils ne comportent généralement qu'une lame tranchante biseautée. **Réaffûtez UNIQUEMENT la lame biseautée.** Ces outils ne nécessitent pas un affûtage selon un angle précis. Laissez simplement la courroie épouser le tranchant de l'outil.

### PRÉPARATION

Pivotez la cassette d'affûtage jusqu'à atteindre la position meulage.



COURROIE	GUIDE D'ANGLE	GUIDE DE TRANCHANT	VITESSE
<b>P220 ROUGE</b>	RETIRÉ*	VERS LE BAS	BROYAGE (2)

### ÉTAPE 1

Immobilisez les sécateurs dans un étau d'établi.

### ÉTAPE 2

Effectuez 2 à 4 passes ou continuez jusqu'à ce que vous soyez satisfait du résultat.

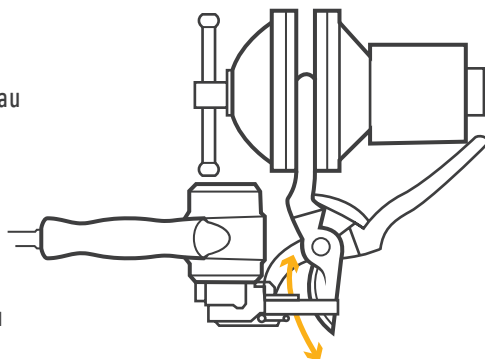

**REMARQUE :** Certains outils nécessitent d'insérer l'enclume dans l'ouverture du cadre de meulage (comme illustré) afin de permettre à la courroie d'accéder au tranchant.

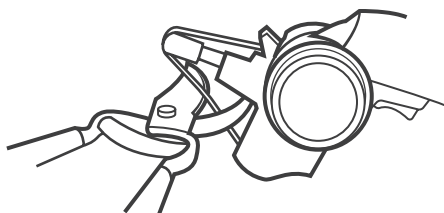

\* Tirez le guide d'angle vers le haut pour l'enlever de la cassette d'affûtage.

# AFFÛTER DES LAMES DE TONDEUSE

LAMES DE TONDEUSE À GAZON DROITES ET COURBÉES (TONDEUSE HACHEUSE)

**REMARQUE :** Les lames de tondeuse à gazon ne nécessitent pas un affûtage selon un angle précis. Laissez simplement la courroie épouser le tranchant de la lame, qu'elle soit droite ou courbée. *Cet outil n'est pas destiné à une utilisation intensive ; veuillez ne pas excéder une durée d'utilisation de 30 minutes par heure.*

## PRÉPARATION

Pivotez la cassette d'affûtage jusqu'à atteindre la position meulage.



COURROIE	GUIDE D'ANGLE	GUIDE DE TRANCHANT	VITESSE
P80 VERTE	RETIRÉ	VERS LE BAS	BROYAGE (2)

## ÉTAPE 1

Démontez la lame de la tondeuse suivant les instructions du fabricant, puis immobilisez-la dans un étau d'établi.

## ÉTAPE 2

Appuyez sur l'interrupteur marche/arrêt et meulez le tranchant de l'outil jusqu'à obtenir un résultat satisfaisant.

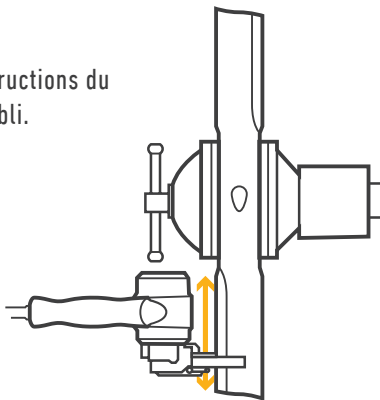

## ÉTAPE 3

Retirez la lame de l'étau, retournez-la à 180° et affûtez l'autre côté.

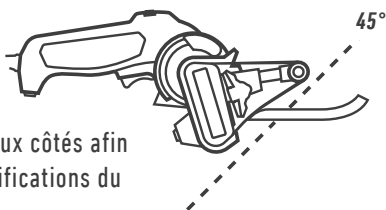

**REMARQUE :** Affûtez la lame uniformément des deux côtés afin de garantir son équilibre conformément aux spécifications du fabricant.

# MEULAGE, POLISSAGE, ÉBARBAGE

L'affûteuse pour couteaux et outils est l'outil de meulage portatif idéal pour les petits travaux d'ébarbage et de polissage.

- ÉBAVURAGE DE TUYAUX
- MEULAGE DU MÉTAL
- MEULAGE DU PLASTIQUE
- PONÇAGE DU BOIS
- PONÇAGE DE CARROSSERIE AUTOMOBILE
- TOUTE TÂCHE DE MEULAGE PRÉCISE

## PRÉPARATION

Pivotez la cassette d'affûtage jusqu'à atteindre la position meulage.



COURROIE	GUIDE D'ANGLE	GUIDE DE TRANCHANT	VITESSE
P80 VERTE	RETIRÉ	VERS LE BAS	BROYAGE (2)

**REMARQUE :** Cet outil n'est pas destiné à une utilisation intensive ; veuillez ne pas excéder une durée d'utilisation de 30 minutes par heure.

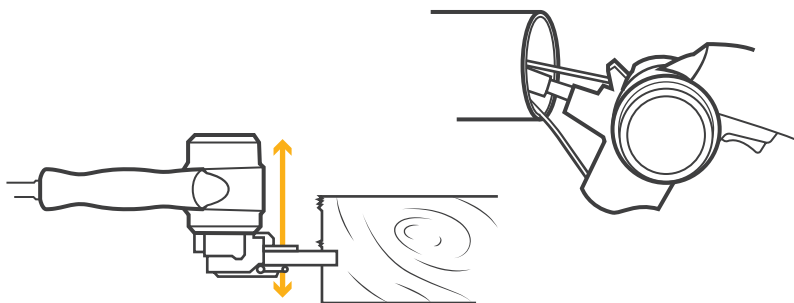

# ***GARANTIE***

---

Cette affûteuse est couverte par la garantie Work Sharp pendant une durée de 3 ans. Nous croyons en nos produits et offrons une assistance complète sur chacun d'eux. N'hésitez pas à nous contacter pour toute demande d'assistance, de pièces ou de réparation. La garantie s'applique aux utilisations par des particuliers et non à celles à caractère industriel ou commercial, à l'exclusion des abrasifs.

Enregistrez votre garantie en ligne à l'adresse [www.worksharptools.com](http://www.worksharptools.com).



DAREX, LLC  
 210 East Hersey Street • P.O. Box 730 • Ashland, OR 97520  
 TOLL FREE (800) 597-6170 • (541) 552-1301 • Fax (541) 552-1377  
 www.DrillDoctor.com

## CE Declaration of Conformity

We, DAREx LLC,

in accordance with the following directive(s):

EC Machinery Directive (2006/42/EC)  
 EC Electromagnetic Compatibility Directive (2014/30/EU)  
 EU Restriction of Hazardous Substances Directive (EU) 2015/863  
 WEEE Directive (2012/19/EU)

hereby declare that:

**Device:** Knife and Tool Sharpener  
**Machine Type:** Work Sharp Models: WSKTS-\* WSKTS2-\* WSKTS-KO-\*  
 (\* can be any letter to denote different types of packaging)

Is in conformity with the requirements of the following applicable Standards:

IEC 62841-2-4:2014 for use in combination with  
 IEC62841-1:2014, COR14:2014, COR2:2015  
 EN62841-2-4:2014 for use in conjunction with  
 EN62841-1 and AS/NZS 62841.2.4:2015+A1:2016 used in conjunction with AS-NZS  
 62841.1:2015+A1:2016

**PRODUCT INSPECTION REPORT:**

Each unit of this shipment has been appearance inspected (1. product finishing, 2. packing, label, manual, etc.), dielectric tested (between plug and body; 1500VAC, 1 second and <10mA), & run (power on, switch action function) according to the above product safety standards.

Model: \_\_\_\_\_ Lot Date Code (S/N): \_\_\_\_\_ Qty: \_\_\_\_\_

Quality Acceptance by: \_\_\_\_\_ Date: \_\_\_\_\_

100% of this shipment PASSED required on-line CE safety testing.

Authorized Signature

Date

01.01.2021

John Griffin, Quality + Reliability Manager



***WORK SHARP LLC***

210 E Hersey St.  
Ashland OR 97520  
USA

*Phone:* 1 (800) 597-6170

*Fax:* 1 (541) 552-1377

*Email:* [info@worksharptools.com](mailto:info@worksharptools.com)

*Visit:* [Worksharptools.com](http://Worksharptools.com)

***WORK SHARP***<sup>®</sup> is a registered trademark of Work Sharp, LLC  
***WORK SHARP***<sup>®</sup> ist ein eingetragenes Warenzeichen Work Sharp, LLC  
***WORK SHARP***<sup>®</sup> est une marque de commerciale de Work Sharp, LLC